



Unsichtbares
Gleitschienen-
Türschließersystem

DORMA ITS 96



Unsichtbares Gleitschienen-Türschliebersystem DORMA ITS



Schönheit ohne Kompromisse

Damit repräsentative Türen schön bleiben, gibt es jetzt das Gleitschienen-Türschliebersystem DORMA ITS 96. Das erste System, das sich ganz elegant ins Türblatt und in den Türrahmen integrieren lässt.

Überall dort, wo Sie mit Türen gestalterische Akzente setzen wollen, ist das DORMA System ITS 96 die ideale Lösung. Modernste Technologie auf engstem Raum, unsichtbar und mit der bewährten herzförmigen Nockenscheibe, die alle DORMA Gleitschienen-Türschließer auszeichnet.

Die Nockenscheibe ist buchstäblich das Herz der DORMA Gleitschienen-Türschließer und garantiert ein sicheres Schließen der Tür, bei gleichzeitig stark abfallendem Öffnungsmoment, sodass selbst Kinder, Behinderte und alte Menschen keine Mühe haben, die Türen zu öffnen. Aber nicht nur für diesen Benutzerkreis bietet das stark abfallende Öffnungsmoment Vorteile, denn diese Technologie sorgt ganz allgemein durch deutlich reduzierten Kraftaufwand für ein Höchstmaß an Begehrkomfort.

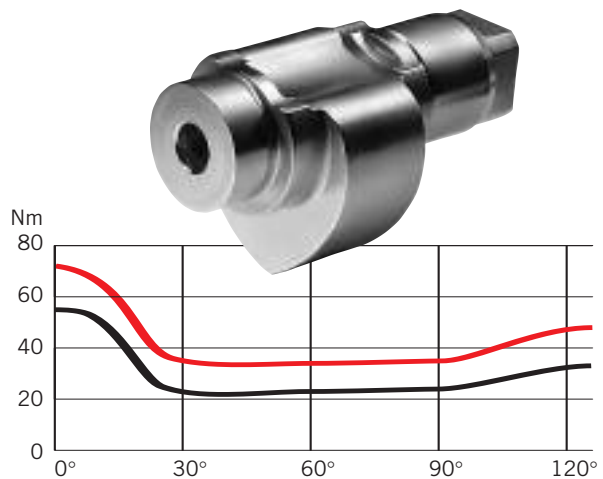

Momentenverlauf eines Gleitschienen-Türschließers ITS 96 (Größe EN 3 – 6, max. Schließkrafteinstellung)

— Öffnungsmoment
— Schließmoment



Inhalt

	Seite
DORMA ITS 96 Merkmale und Funktionen	4
DORMA ITS 96 Anwendung und Montage	6
DORMA G 96 N20 Gleitschiene in Normalausführung	8
DORMA RF Rastfeststelleinheit	8
DORMA G 96 EMF Gleitschiene mit elektromechanischer Feststellung	10
DORMA G 96 GSR Gleitschienen-Schließfolgeregler	12
DORMA G 96 GSR-EMF Gleitschienen-Schließfolgeregler mit elektromechanischer Feststellung	14
DORMA RMZ, DORMA RM Rauchmeldezentrale, Rauchmelder	20
Zubehör	22
Feststellenanlagen Vorschriften/Hinweise	25
Lieferumfang- und Zubehörübersicht	26



Auf dieser CD-ROM
finden Sie alle
Informationen zum
DORMA ITS 96
System.
Bestellen Sie online
unter www.dorma.de

Technik ohne Kompromisse

Mit dem Türschließersystem DORMA ITS 96 wurde eine neue Ära in der Türschließertechnik durch DORMA eingeleitet.

Schließergang und Gleitschiene sind so kompakt gebaut, dass sie sich verdeckt in Tür und Rahmen einbauen lassen. Zugleich bieten sie den für hochwertige Türschließer typischen Begehrkomfort und einen breiten Funktionsumfang.

Durch die außerordentliche Kompaktbauweise kann der DORMA ITS 96 nahezu an allen Türen ab 40 mm Türblattstärke eingesetzt werden, und geprüfte Qualität gibt Sicherheit.

Zertifiziert nach ISO 9001.

Vorteile Punkt für Punkt

Für den Handel

- Niedrige Lagerkosten durch straffes Programm und separate Verpackungseinheiten für Schließer und Gleitschienen.
- Praxisgerechte Lösungen durch spezielles Zubehör.

Für den Verarbeiter

- Sowohl an DIN-L- als auch an DIN-R-Türen einsetzbar.
- In Verbindung mit der Vorfertigung von Türen kompletter Einbau in der Werkstatt möglich.
- Einfaches Einstellen der Schließkraft und Schließgeschwindigkeit an eingebauten Türschließern.

Für den Planer

- Perfekte Optik repräsentativer Türen durch unsichtbaren Einbau.
- Ideal für Türen im Innenausbau.

Für den Anwender/ Benutzer

- Optimaler Schutz vor Vandalismus durch verdeckten Einbau.
- Hoher Begehrkomfort und voll kontrolliertes, zuverlässiges Schließen mit einstellbarem Endschlag.
- Progressiv gedämpfte Öffnungsbegrenzung zum Schutz von Wand und Tür.

Daten und Merkmale		ITS 96	
		EN 2-4	EN 3-6
Schließkraft	Größe		
stufenlos einstellbar	≤ 1100 mm	●	●
Allgemeine Türen	≤ 1400 mm	-	●
Außentüren, nach außen öffnend		-	-
Feuer- und Rauchschutztüren	≤ 1100 mm	●	●
	≤ 1400 mm	-	●
Türblattstärke	≥ 40 mm	●	-
	≥ 50 mm	●	●
Max. Türblattgewicht in kg		100	180
Gleiche Ausführung für DIN-L und DIN-R		●	●
Gestänge	Gleitschiene	●	●
Schließkraft über Stellschraube	stufenlos einstellbar	●	●
Schließgeschwindigkeit über Ventil	stufenlos einstellbar	●	●
Endschlag über Ventil	stufenlos einstellbar	●	●
Öffnungsbegrenzung mechanisch		●	●
Schließverzögerung		-	-
Feststellung		○	○
Max. Türöffnungswinkel (abhängig von der Türkonstruktion)		ca. 120°	
Gewicht in kg		1,3	2,5
Abmessungen in mm	Länge	277	291
	Bautiefe	32	39,5
	Höhe	42	51
Türschließer geprüft nach EN 1154		●	
Feststellvorrichtungen geprüft nach EN 1155		●	
Schließfolgeregler geprüft nach EN 1158		●	
CE-Kennzeichnung für Bauprodukte		●	

● ja - nein ○ Option



Abbildung ITS 96 3 - 6
() Maße = ITS 96 2 - 4

Einstellung

Die Funktionen des DORMA ITS 96 können individuell auf die jeweilige Türsituation und örtliche Gegebenheit abgestimmt werden. Einfache Anpassung der Schließkraft auf die jeweilige Türbreite über von oben zugängliche Stellschraube. Die Schließgeschwindigkeit und der Endschlag sind ebenfalls – auch im eingebauten Zustand – jederzeit von oben einzustellen.

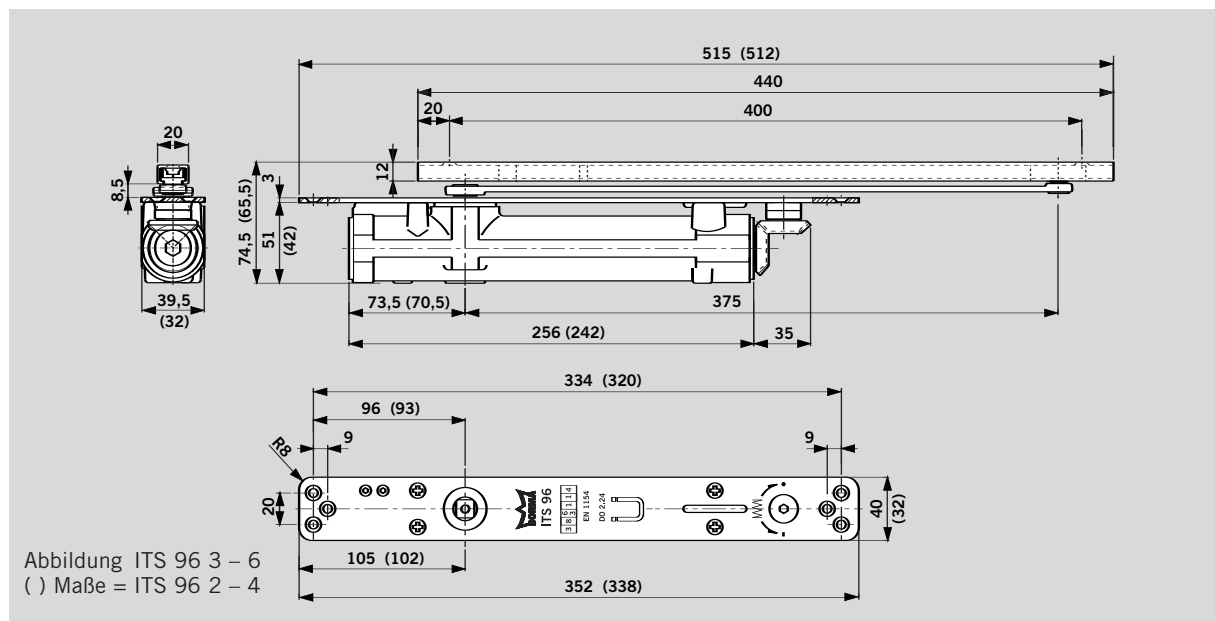
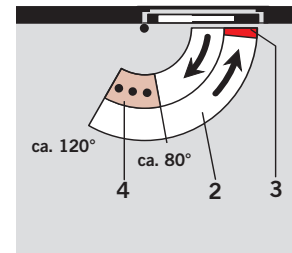
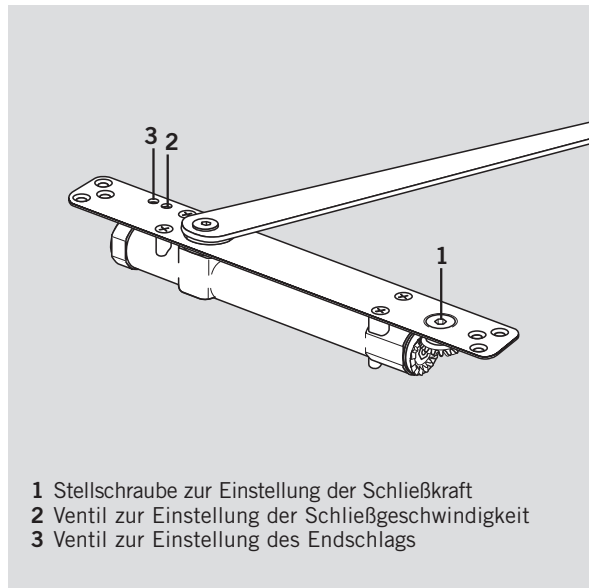

- 2 Voll kontrolliertes Schließen mit einstellbarer Geschwindigkeit
- 3 Einstellbarer Endschlag
- 4 Öffnungsbegrenzung

Öffnungsbegrenzung

Die integrierte mechanische Öffnungsbegrenzung des DORMA ITS 96 ist progressiv gedämpft und schützt beim normalen Begehen von Türen Wände und Türen vor Beschädigung durch zu weites Öffnen. Sie kann auf einen Öffnungswinkel zwischen ca. 80° und max. 120° eingestellt werden.

Die Öffnungsbegrenzung ist keine Überlastsicherung und ersetzt in vielen Fällen nicht einen Türstopper.

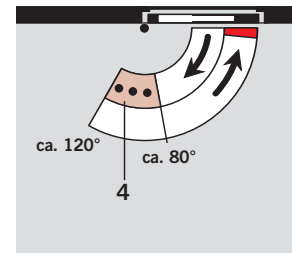
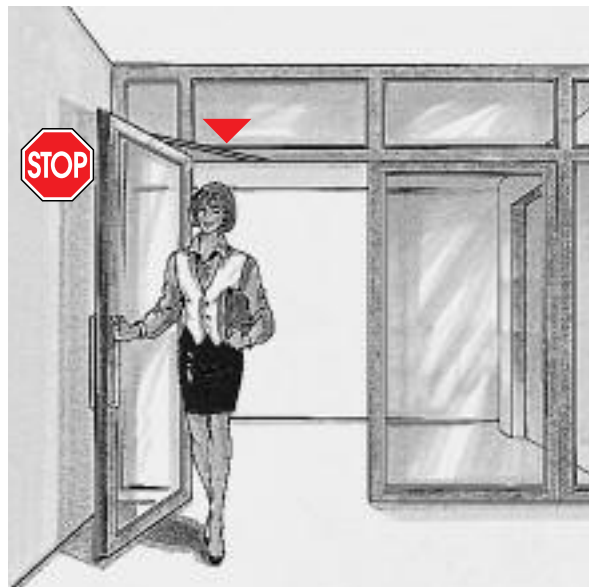

- 4 Öffnungsbegrenzung

F Eignungsnachweis

Der DORMA ITS 96 ist vom Staatlichen Materialprüfungsamt, Dortmund, nach DIN EN 1154 A geprüft. Ein Eignungsnachweis der zu verwendenden Feuer- und Rauchschutztür mit dem DORMA ITS 96 ist zusätzlich erforderlich.

Ausschreibungstext

Im Türblatt oder in der Zarge integrierter Gleitschienen-Türschließer nach DIN EN 1154 A, mit stark abfallendem Öffnungsmoment. Schließkraft, Schließgeschwindigkeit und Endschlag stufenlos einstellbar. DIN-L und DIN-R verwendbar, mit Gleitschiene ... (siehe Seiten 8 – 15)

Größe

- EN 2 – 4
- EN 3 – 6

Fabrikat DORMA ITS 96

- ITS96/2-4
- ITS96/3-6

Das unsichtbare Gleit-
schienen-Türschliebersystem
DORMA ITS 96 ist für die
verschiedensten Türkon-
struktionen und unterschied-
lichsten Falzraummaße
geeignet. Erreicht wird
dieses durch die Kombination
von unterschiedlichen

Achslängen des Schließers
und der universellen K8/K12
Gleitschiene.
Einbauvorschlage fur das
Turanschliebersystem DORMA
ITS 96, in Verbindung mit
den gebrauuchlichsten Tur-
arten, stellt Ihnen DORMA
auf Anfrage zur Verfugung.

G 96 N20
G 96 EMF
G 96 GSR/GSR-EMF

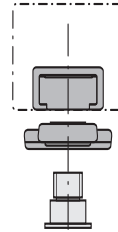

K 8

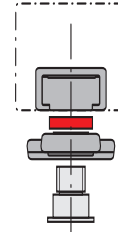

K 12

ITS 96 2-4
ITS 96 3-6

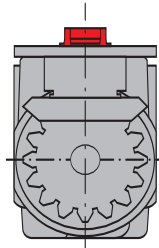

ITS 96 2-4
ITS 96 3-6
mit 4 mm
verlangertes Achse

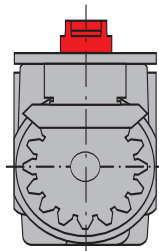

ITS 96 2-4
ITS 96 3-6
mit 8 mm
verlangertes Achse

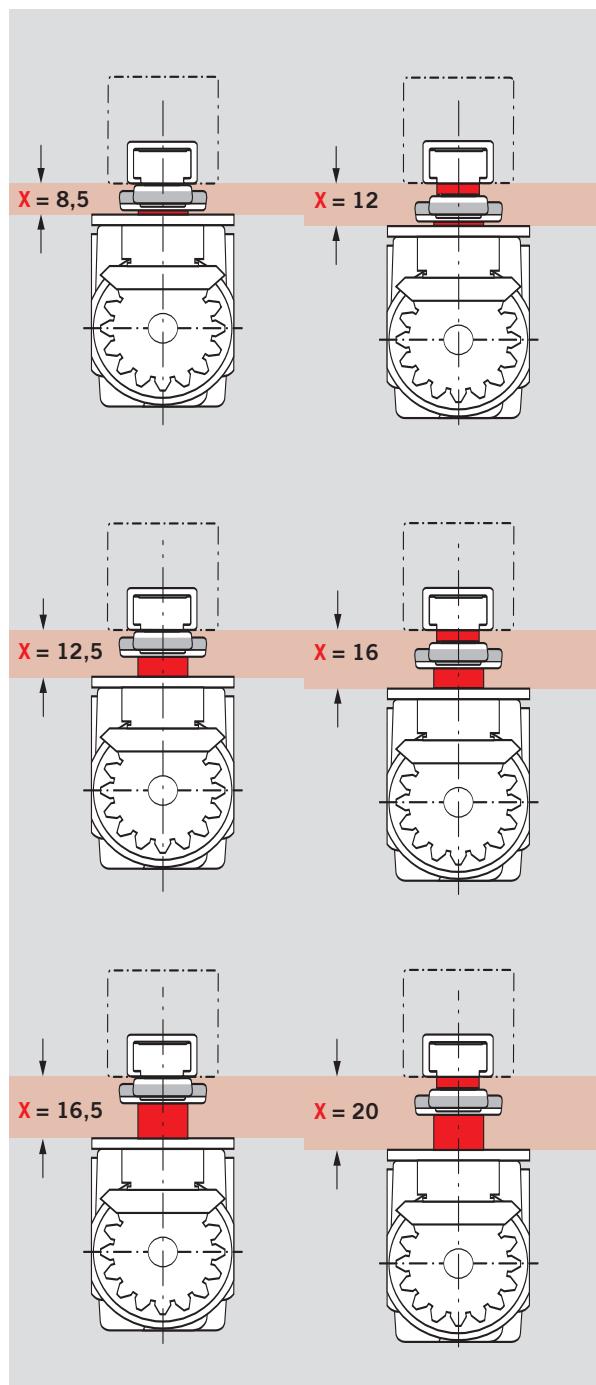
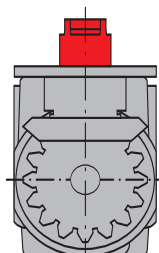

Holztür, stumpf anschlagend,
Falzraum 8,5 mm, mit
ITS 96 EN 3-6 und
Gleitschiene G 96 N20 K8.

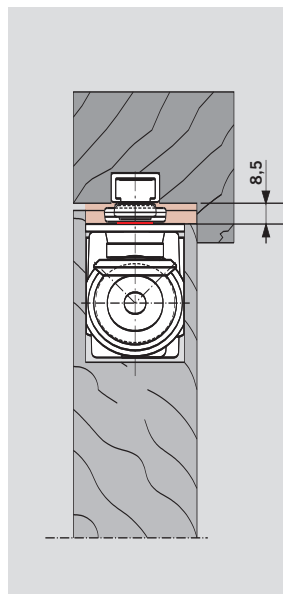

Holztür mit Stahlzarge,
stumpf anschlagend,
Falzraum 12,5 mm, mit
ITS 96 EN 3-6 mit 4 mm
verlängerter Achse und
Gleitschiene G 96 N20 K8.

 **Baurichtmaß beachten.**

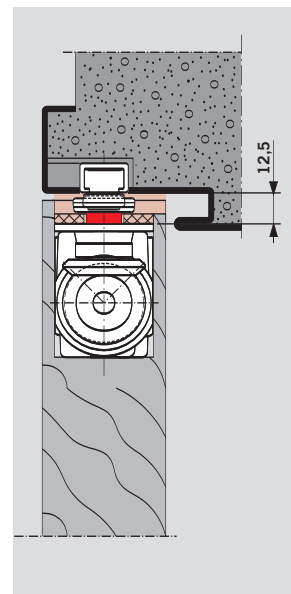

Stahl-Rohrrahmentür,
flächenbündig anschlagend,
Falzraum 12 mm, mit
ITS 96 EN 3-6 und
Gleitschiene G 96 N20 K12.

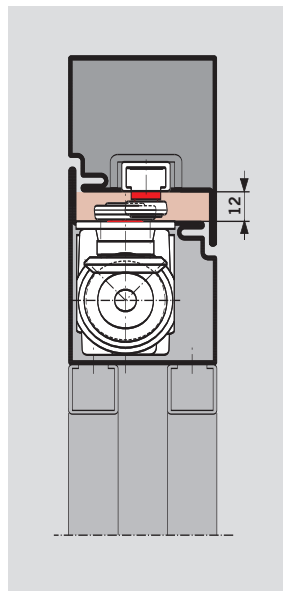

Aluminium-Rohrrahmentür,
flächenbündig anschlagend,
Falzraum 16 mm, mit
ITS 96 EN 3-6 mit 4 mm
verlängerter Achse und
Gleitschiene G 96 N20 K12.

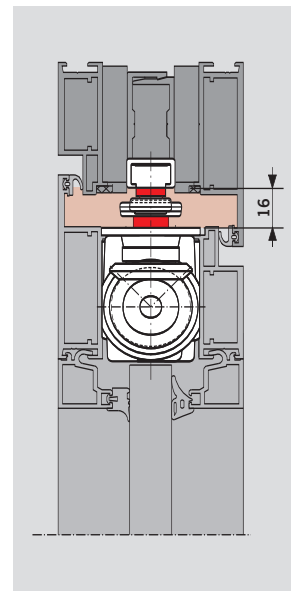

Stahlblechtür mit
Stahlzarge, überfälzt,
Falzraum 12 mm, mit
ITS 96 EN 3-6 mit 4 mm
verlängerter Achse und
Gleitschiene G 96 EMF K8.

 **Baurichtmaß beachten.**

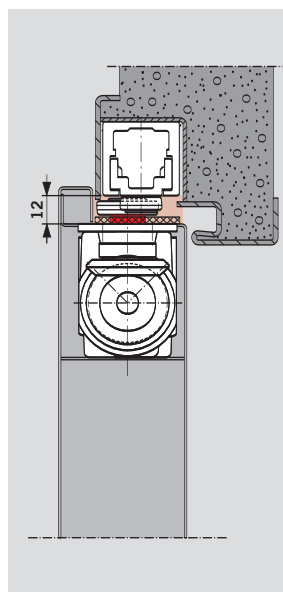

Holztür mit Blockzarge,
doppelt überfälzt,
Falzraum 20 mm, mit
ITS 96 EN 3-6 mit 8 mm
verlängerter Achse und
Gleitschiene G 96 N20 K12.

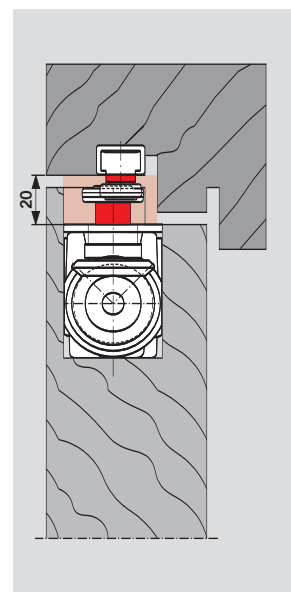

Normalausführung

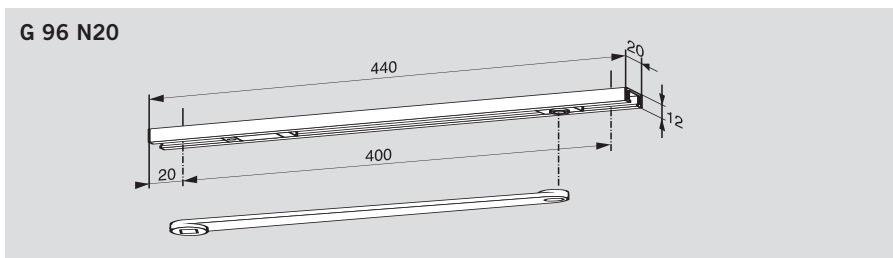

Die Gleitschiene **DORMA G 96 N20** umfasst Hebel, Gleitschiene, Gleitstück, Öffnungsbegrenzung und Befestigungsschrauben und kann mit beiden Türschließergrößen des DORMA ITS 96 kombiniert werden.

Die Gleitschiene DORMA G 96 N20 ist auf K8/K12 einstellbar.

F Eignungsnachweis

Die Gleitschiene G 96 N20 ist nach DIN EN 1154 A in Verbindung mit dem ITS 96 geprüft.

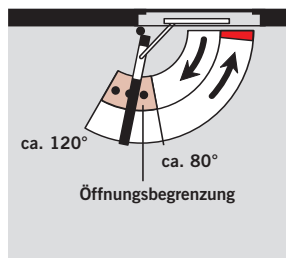

Ausschreibungstext

Türschließer DORMA ITS 96... (siehe Seite 4 und 5) mit Gleitschiene G 96 N20

Ausführung

- DIN-Links K8/K12
- DIN-Rechts K8/K12

Fabrikat DORMA ITS 96 N20

- ITS96/2-4
- ITS96/3-6

Rastfeststelleinheit

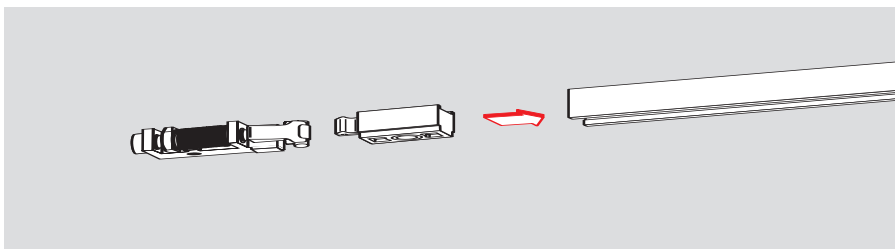

Die Rastfeststelleinheit **DORMA RF** ermöglicht ein exaktes Feststellen von Türen ohne Rückfederung bis zu einem Öffnungswinkel von ca. 120°. Die Ausrückkraft kann der jeweiligen Türsituation angepasst werden.

Die DORMA RF-Einheit ist sowohl für DIN-L- als auch für DIN-R-Türen geeignet und ist zur Nachrüstung der G 96 N20-Gleitschiene vorgesehen.

Nicht für Feuer- und Rauchschutztüren.

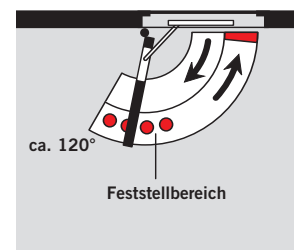

Zubehör

- Rastfeststelleinheit DORMA RF G 96 N20

- ITS96RF/2-4
- ITS96RF/3-6

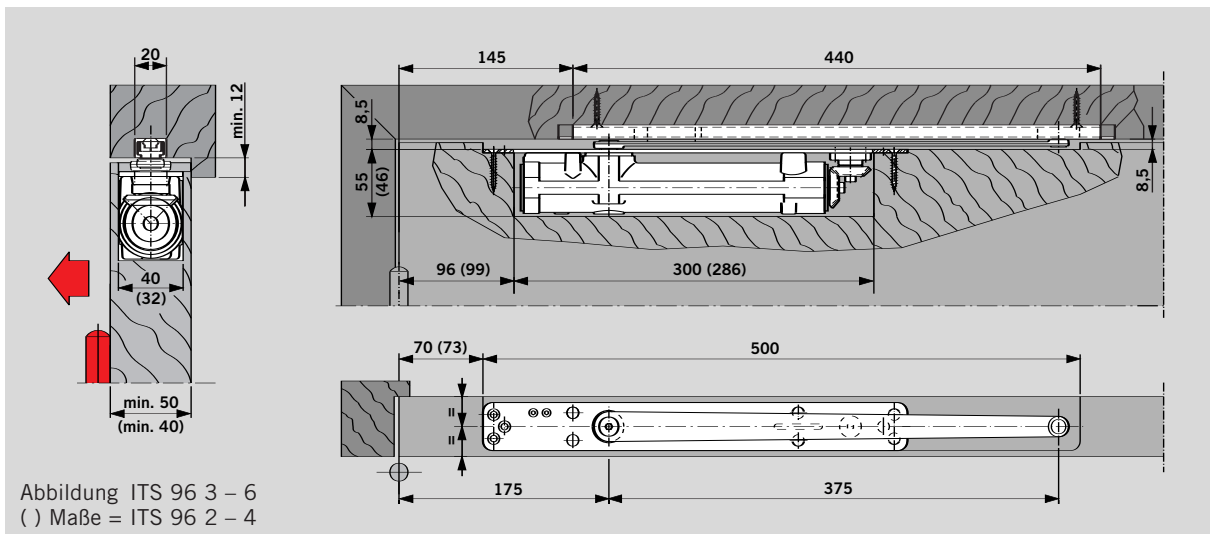

Türschließer DORMA ITS 96 mit Gleitschiene DORMA G 96 N20 in einer **Holz**tür
Beispiel: DIN-L-Tür, DIN-R-Tür spiegelbildlich

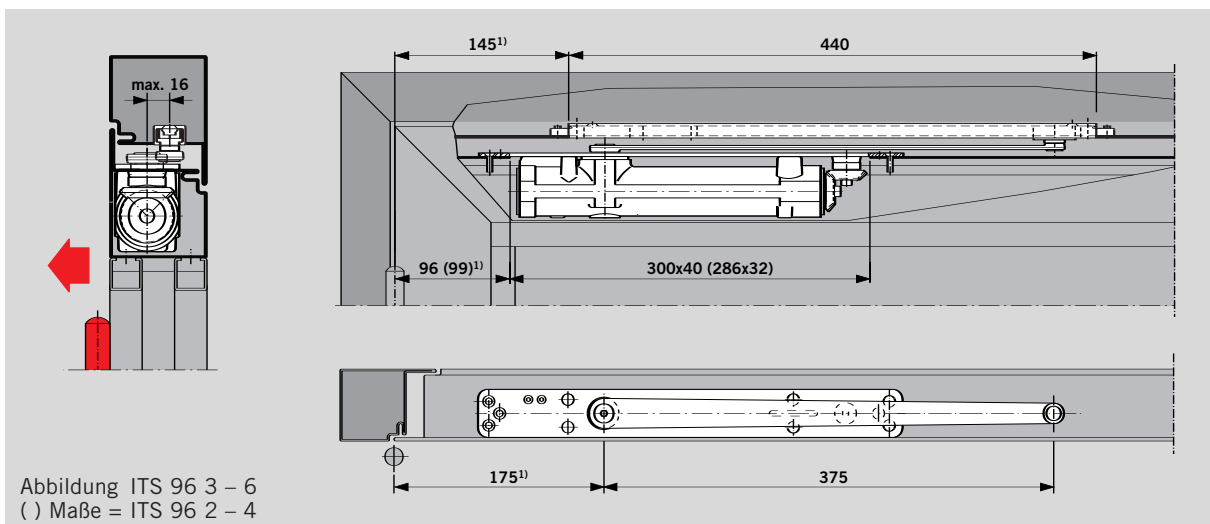

Türschließer DORMA ITS 96 mit Gleitschiene DORMA G 96 N20 in einer **Profiltür**
Beispiel: DIN-L-Tür, DIN-R-Tür spiegelbildlich

¹⁾ Bei Profilkonstruktionen mit Eckwinkel + 25 mm

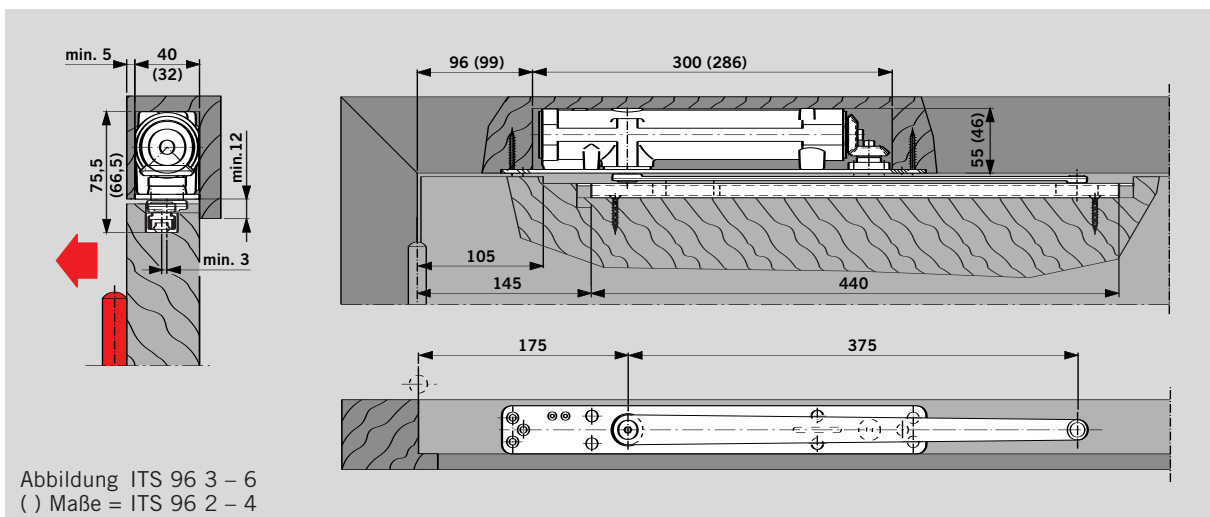

Türschließer DORMA ITS 96 mit Gleitschiene DORMA G 96 N20 in einer Holz

Kopfmontage
Beispiel: DIN-L-Tür, DIN-R-Tür spiegelbildlich

Elektromechanische Feststellung

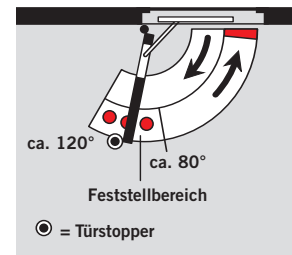
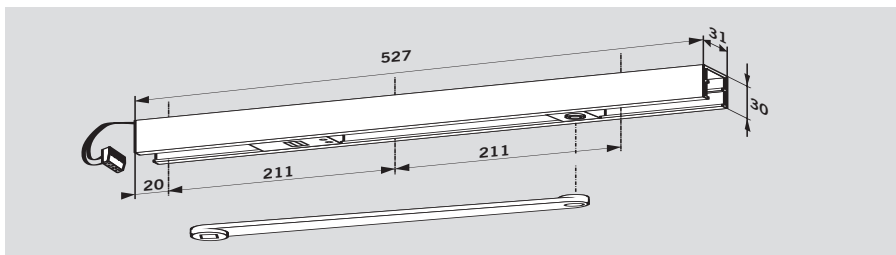

Die Gleitschiene **DORMA G 96 EMF** ermöglicht ein exaktes Feststellen der Tür ohne Rückfederung. Der Feststellpunkt ist auf einen Öffnungswinkel zwischen ca. 80° und 120° einstellbar.

Hinweis:
Feststellpunkt ist gleichzeitig max. Türöffnungswinkel, Türstopper setzen.

Im Alarmfall oder bei Stromausfall wird die Feststellung aufgehoben und die Tür vom Türschließer geschlossen. Die Ansteuerung erfolgt über externe Rauchmeldezentralen (z. B. DORMA RMZ). Durch die einstellbare Ausrückkraft (werkzeuglos) kann die Feststellung auch von Hand problemlos ausgelöst werden.

Die Gleitschiene DORMA G 96 EMF umfasst Hebel, Gleitschiene, Gleitstück, elektromechanische Feststellereinheit und Befestigungsschrauben und kann mit beiden Türschließergrößen des DORMA ITS 96 kombiniert werden. Bei besonders großen und schweren Türen (über 1250 mm) empfehlen wir, an Stelle der elektromechanischen Feststellung Haftmagnete DORMA EM einzusetzen.

Ausreibungsstext

Türschließer DORMA ITS 96... (siehe Seite 4 und 5) mit Gleitschiene G 96 EMF K8/K12 mit integrierter elektromechanischer Feststellung 24 V DC, geprüft nach DIN EN 1155. Feststellpunkt (80°–120°) und Ausrückkraft stufenlos einstellbar. Allgemein bauaufsichtlich zugelassen vom DIBt, Berlin, für die Verwendung in Feststellanlagen. Abnahmeprüfung vorgeschrieben.

Technische Daten

Betriebsspannung:	24 V DC, ± 15 %
Leistungsaufnahme:	1,4 W
Einschaltdauer:	100 % ED
Auslösemoment:	einstellbar

Ausführung

- DIN-Links K8/K12
- DIN-Rechts K8/K12

Fabrikat DORMA ITS 96 EMF

- ITS96EMF/2-4
- ITS96EMF/3-6

Anwendungsbeispiel Feststellanlage

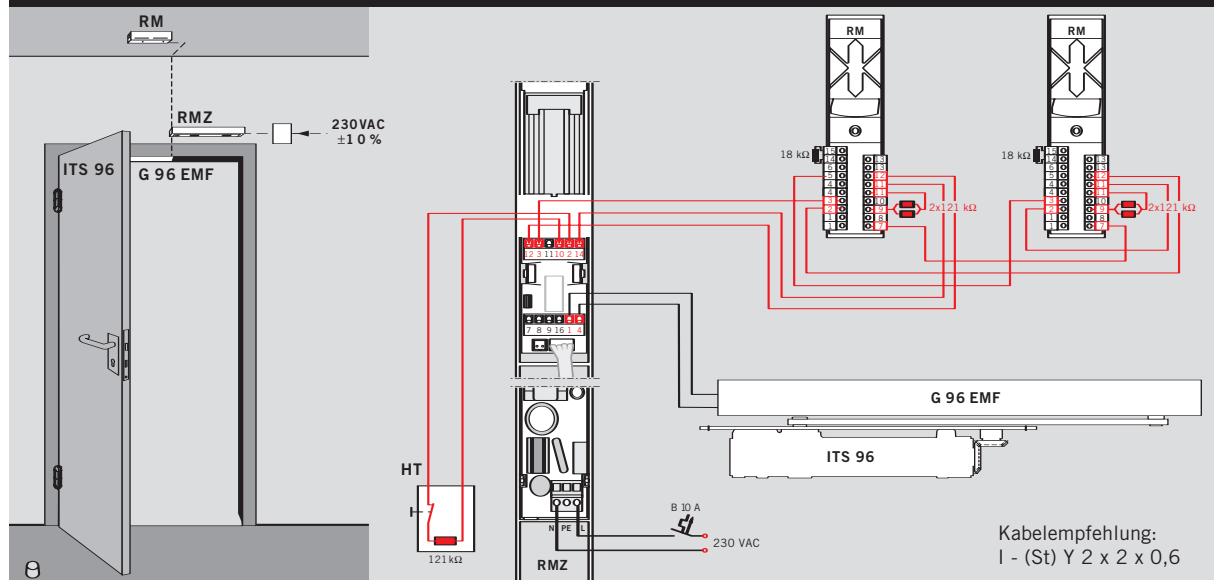

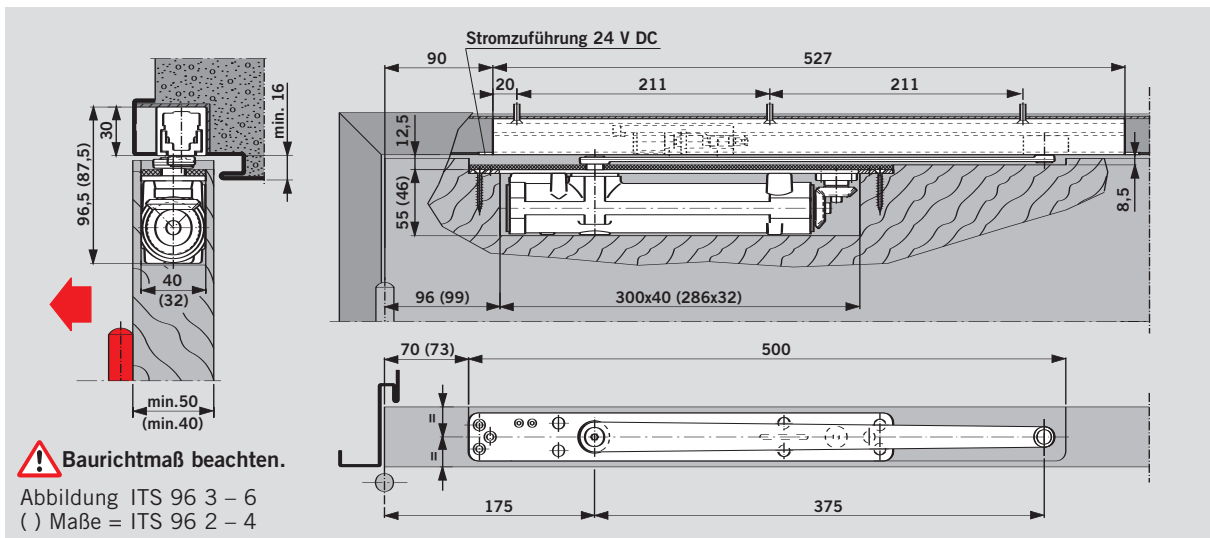

Türschließer DORMA ITS 96 mit Gleitschiene G 96 EMF in einer **Holz**tür
Beispiel: DIN-L-Tür, DIN-R-Tür spiegelbildlich

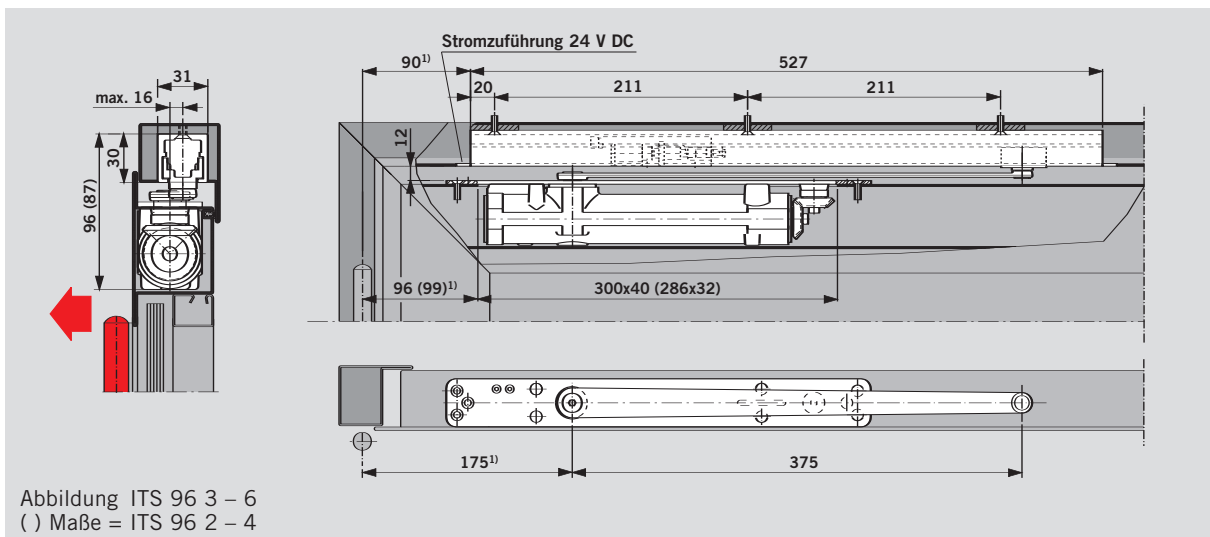

Türschließer DORMA ITS 96 mit Gleitschiene G 96 EMF in einer **Profiltür**
Beispiel: DIN-L-Tür, DIN-R-Tür spiegelbildlich
¹⁾ Bei Profilkonstruktionen mit Eckwinkel + 25 mm

F Eignungsnachweis

Der DORMA ITS 96 EMF ist vom Staatlichen Materialprüfungsamt, Dortmund, nach DIN EN 1155 für die Verwendung an Feuer- und Rauchschutztüren geprüft. Ein Eignungsnachweis der zu verwendenden Feuer- und Rauchschutztür mit dem DORMA ITS 96 ist zusätzlich erforderlich.

Vorschriften/Hinweise

Die Verwendung von Feststellanlagen unterliegt aufgrund der amtlichen Zulassungsbestimmungen besonderen Vorschriften – siehe Seite 25.

Schließfolgeregler

Der Gleitschienen-Schließfolgeregler **DORMA G 96 GSR** gewährleistet, dass sich bei 2-flügeligen Türen der Gangflügel stets nach dem Standflügel schließt.

Der Gleitschienen-Schließfolgeregler DORMA G 96 GSR zeichnet sich dadurch aus, dass er mit einem Schubstangen-Klemmsystem ausgerüstet ist. Dieses System arbeitet unabhängig von der Hydraulik des Türschließers und sorgt so für höchste Sicherheit und Zuverlässigkeit.

Eine Überlastsicherung schützt die Schließfolgeregelung und die Türkonstruktion vor Beschädigung. Der Schließfolgeregler DORMA G 96 GSR kann mit beiden Türschließergößen des DORMA ITS 96 kombiniert werden.

Ausführung/Funktion	Türbreite (mm)	Türblattstärke min. (mm)	Schließergöße ITS 96
GSR Schließfolgeregelung	1450 – 2200	40	2 – 4
	1450 – 2800	50	3 – 6

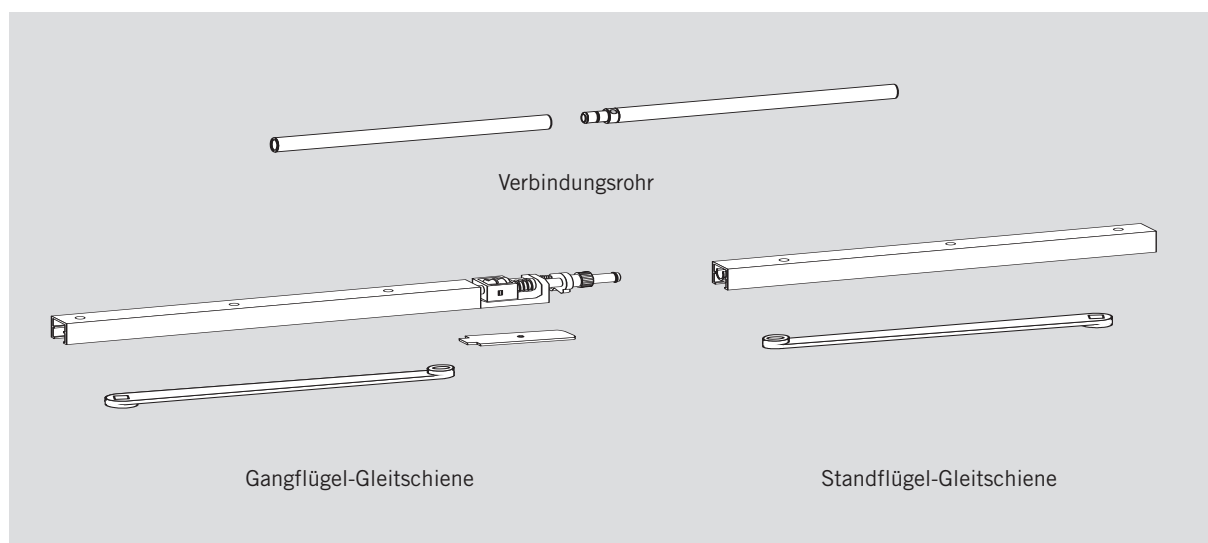

Ein Gleitschienen-Schließfolgeregler DORMA G 96 GSR umfasst eine Gang- und Standflügel-Gleitschiene mit Öffnungsbegrenzung, ein Verbindungsrohr, eine Abdeckung für den Lagerbock der Gangflügel-Gleitschiene und zwei Hebel.

F Eignungsnachweis

Der DORMA ITS 96 GSR ist vom Staatlichen Materialprüfungsamt, Dortmund, nach DIN EN 1158 für die Verwendung an Feuer- und Rauchschutztüren geprüft. Ein Eignungsnachweis der zu verwendenden Feuer- und Rauchschutztür mit dem DORMA ITS 96 ist zusätzlich erforderlich.

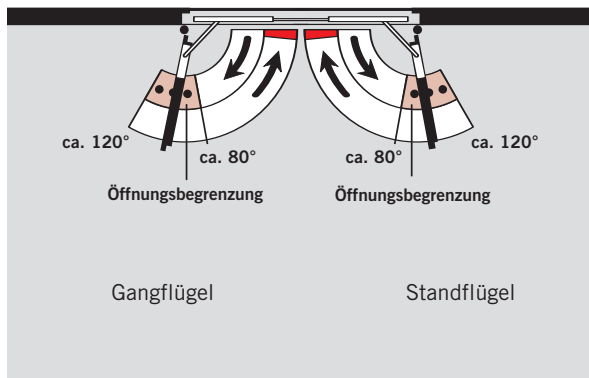

Ausschreibungstext

Türschließer DORMA ITS 96... (siehe Seite 4 – 5) mit Gleitschiene G 96 GSR K8/K12, mit integrierter mechanischer Schließfolge-
regelung über ein von der Schließerhydraulik unabhängiges Schubstangen-Klemmsystem mit Überlastsicherung.
Standardausführung
Türflügel nicht feststellbar.
Geprüft nach DIN EN 1158.

Allgemein bauaufsichtlich zugelassen vom DIBt, Berlin, in Verbindung mit Feuer- und Rauchschutztüren.

Fabrikat

DORMA ITS 96 GSR

ITS96GSR/2-4
ITS96GSR/3-6

Anwendungsbeispiel

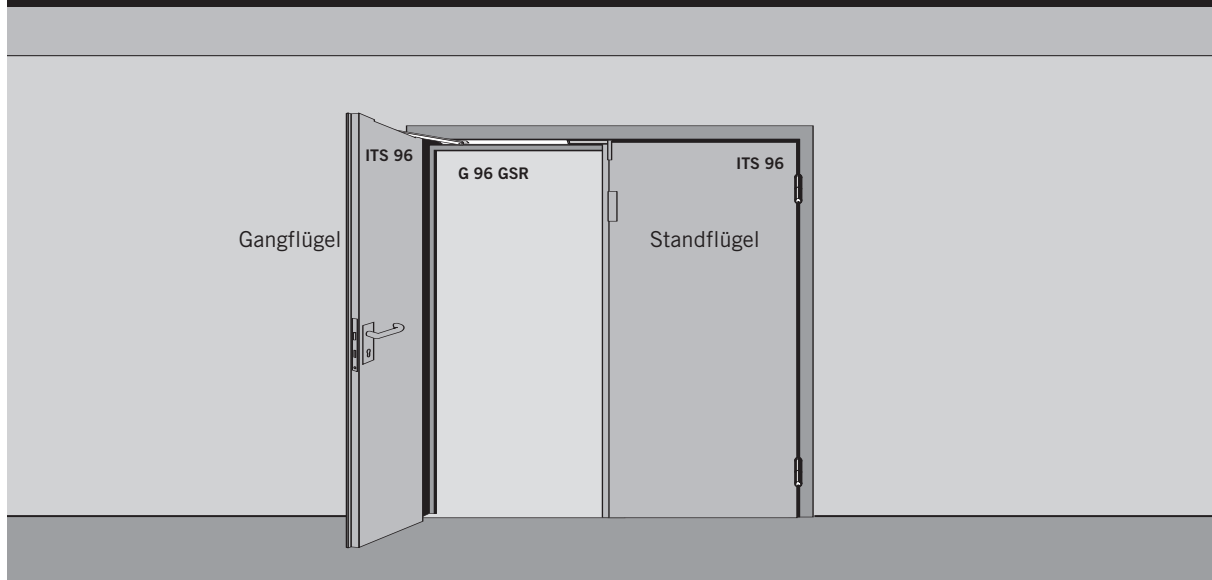

Schließfolgeregler mit elektomechanischer Feststellung

Dieser Schließfolgeregler sorgt nicht nur für die richtige Reihenfolge beim Schließen 2-flügeliger Türen, er ermöglicht außerdem über eine elektomechanische Feststellung ein individuelles Feststellen der Türflügel. Die Feststellpunkte für beide Türflügel liegen zwischen ca. 80° und 120°.

Hinweis:

Feststellpunkt ist gleichzeitig max. Türöffnungswinkel, Türstopper setzen.

Im Alarmfall oder bei Stromausfall wird die Feststellung aufgehoben und die Tür vom Türschließer geschlossen. Die Ansteuerung erfolgt über externe Rauchmeldezentralen (z. B. DORMA RMZ). Durch die einstellbare Ausrückkraft (werkzeuglos) kann die Feststellung auch von Hand problemlos aufgelöst werden.

Der Gleitschienen-Schließfolgeregler DORMA G 96 GSR-EMF kann mit beiden Türschließergrößen des DORMA ITS 96 kombiniert werden. Bei besonders großen und schweren Türen (über 2500 mm) empfehlen wir, an Stelle der elektomechanischen Feststellung Haftmagnete DORMA EM einzusetzen.

Vorschriften/Hinweise

Die Verwendung von Feststellanlagen unterliegt aufgrund der amtlichen Zulassungsbestimmungen besonderen Vorschriften – siehe Seite 25.

Ausführung/Funktion	Türbreite (mm)	Türblattstärke min. (mm)	Schließergröße ITS 96
GSR-EMF			
Schließfolgeregelung und Feststellung in beiden Flügeln	1450 – 2200 1450 – 2800	40 50	2 – 4 3 – 6

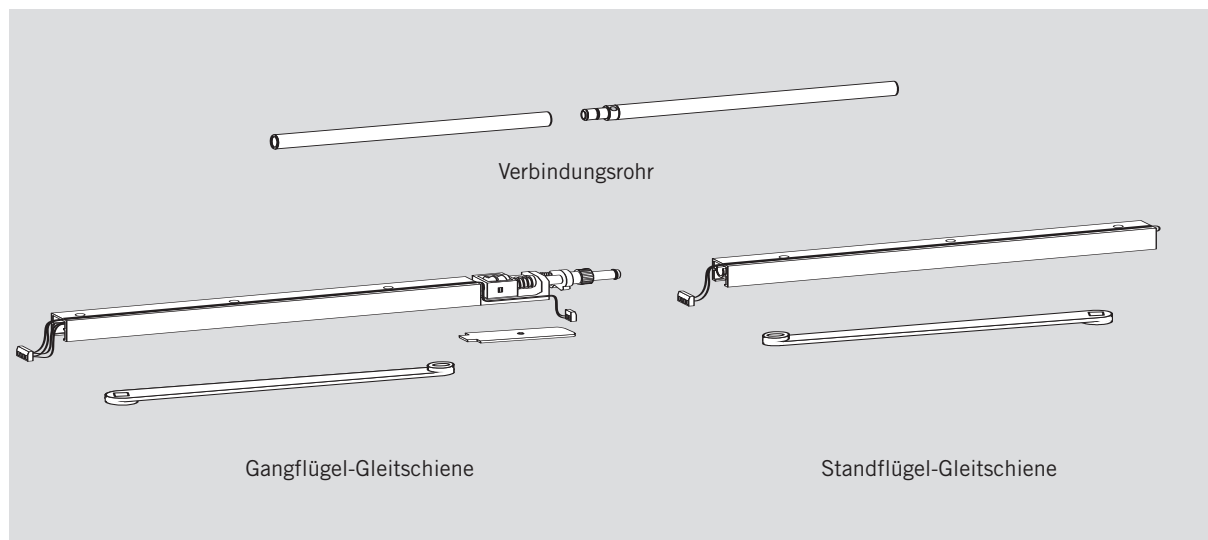

Ein Gleitschienen-Schließfolgeregler DORMA G 96 GSR-EMF umfasst eine Gang- und Standflügel-Gleitschiene mit elektomechanischer Feststellung, ein Verbindungsrohr, eine Abdeckung für den Lagerbock der Gangflügel-Gleitschiene und zwei Hebel.

Technische Daten

Betriebsspannung:	24 V DC, ± 15 %
Leistungsaufnahme:	2,8 W
Einschaltdauer:	100 % ED
Auslösemoment:	einstellbar

F Eignungsnachweis

Der DORMA ITS 96 GSR-EMF ist vom Staatlichen Materialprüfungsamt, Dortmund, nach DIN EN 1158 und DIN EN 1155 für die Verwendung an Feuer- und Rauchschutztüren geprüft. Ein Eignungsnachweis der zu verwendenden Feuer- und Rauchschutztür mit dem DORMA ITS 96 ist zusätzlich erforderlich.

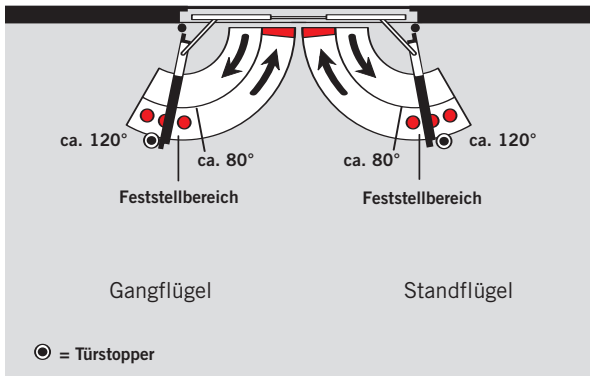

Ausschreibungstext

Türschließer DORMA ITS 96... (siehe Seite 4 und 5) mit Gleitschiene G 96 GSR-EMF K8/K12 mit integrierter Schließfolge-Regelung über ein von der Schließerhydraulik unabhängiges Schubstangen-Klemmsystem mit Überlastsicherung, integrierter elektro-mechanischer Feststellung 24 V DC. Feststellpunkt (80° – 120°) und Ausrückkraft stufenlos einstellbar. Geprüft nach DIN EN 1158 und DIN EN 1155.

Allgemein bauaufsichtlich zugelassen vom DIBt, Berlin, für die Verwendung in Feststellanlagen. Abnahmeprüfung vorgeschrieben.

Fabrikat
DORMA ITS 96 GSR-EMF

ITS96GSR-EMF/2-4
ITS96GSR-EMF/3-6

Anwendungsbeispiel Feststellanlage

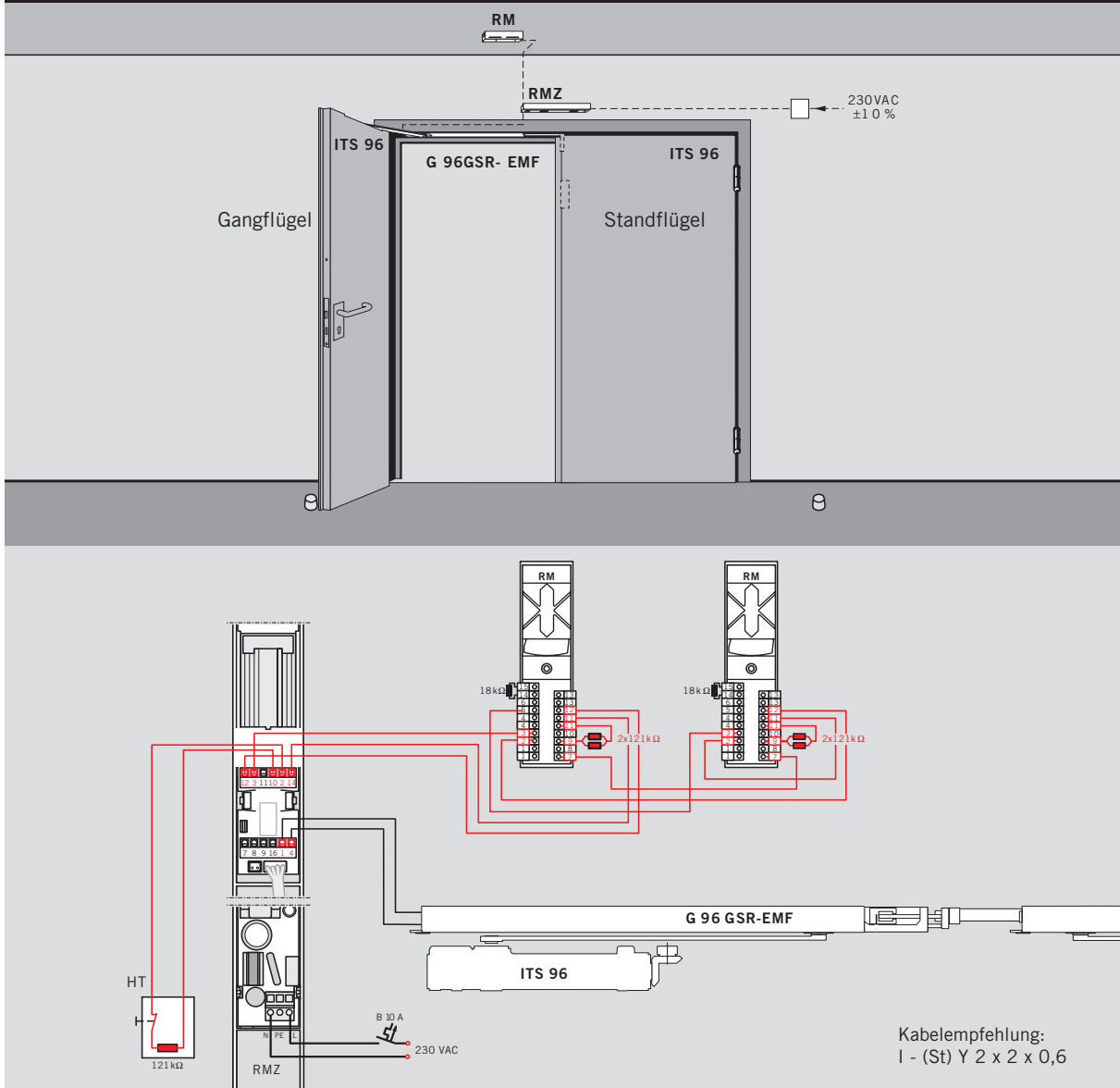

Montage in einer Holztür

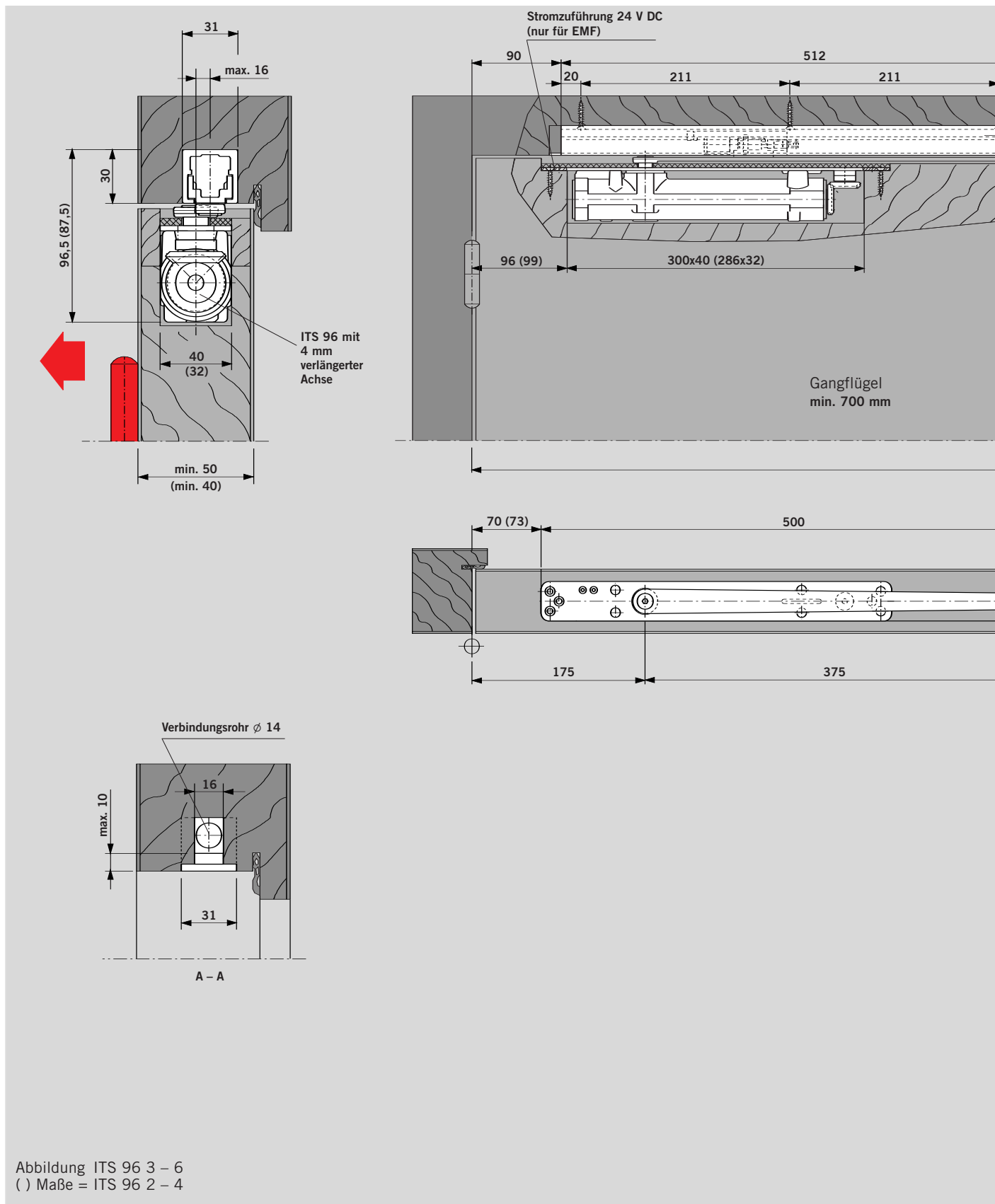

Türschließer DORMA ITS 96 mit Gleitschiene G 96 GSR/GSR-EMF
Beispiel: Gangflügel DIN-Links, DIN-Rechts spiegelbildlich

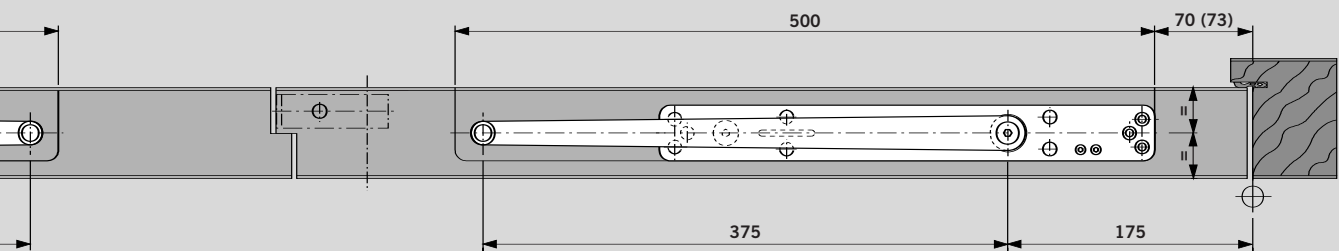
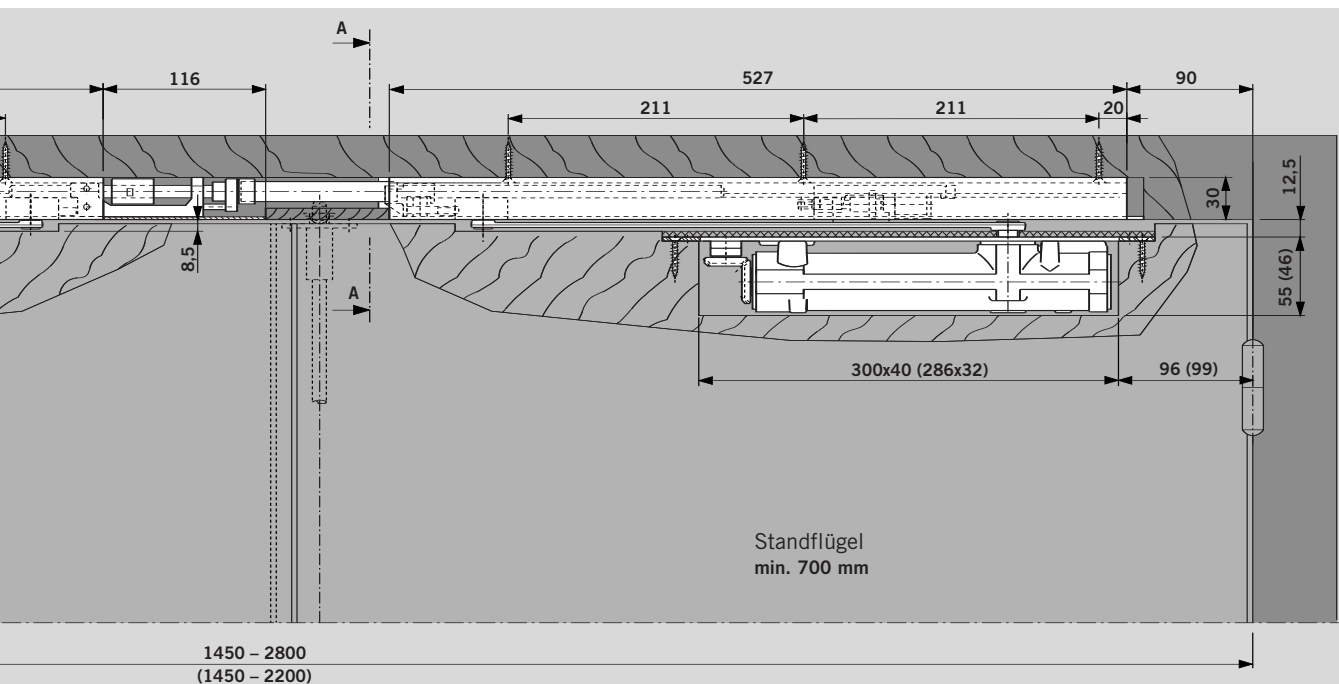

GSR-Ausführung für
schmale Standflügel
(Standflügel-Gleitschiene
gekürzt, Hebel 260 mm)
Standflügel 540 - 700 mm
Gangflügel min. 750 mm

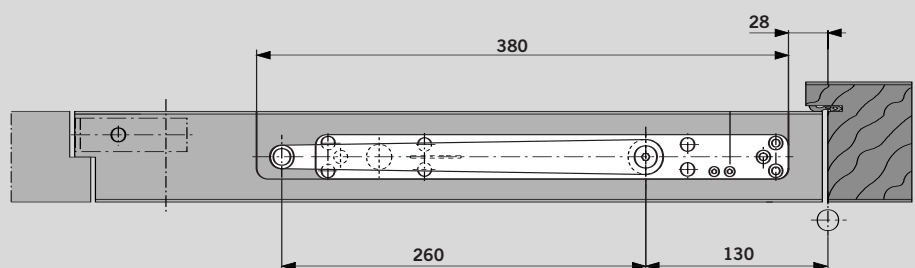
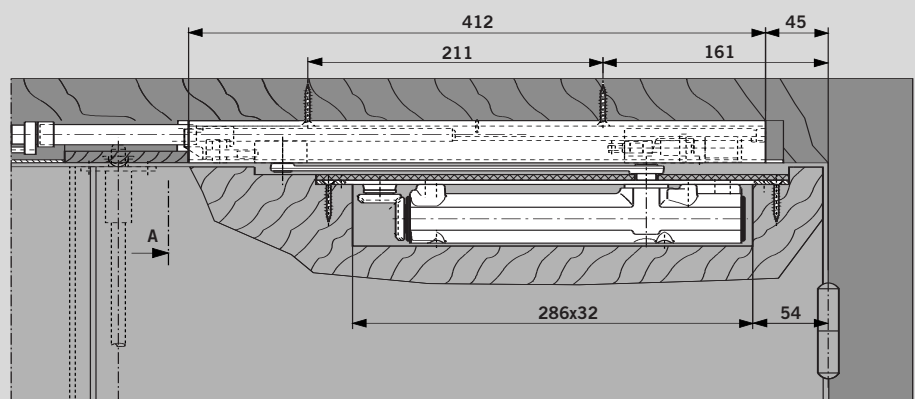

F Bei der Montage in Feuer- und Rauchschutztüren ist die Mitnehmerklappe DORMA MK 397 zu verwenden.

Montage in einer Profiltür



Abbildung ITS 96 3 - 6
() Maße = ITS 96 2 - 4

Türschließer DORMA ITS 96 mit Gleitschiene G 96 GSR/GSR-EMF
Beispiel: Gangflügel DIN-Links, DIN-Rechts spiegelbildlich

*Türbreite mindestens 1900 mm

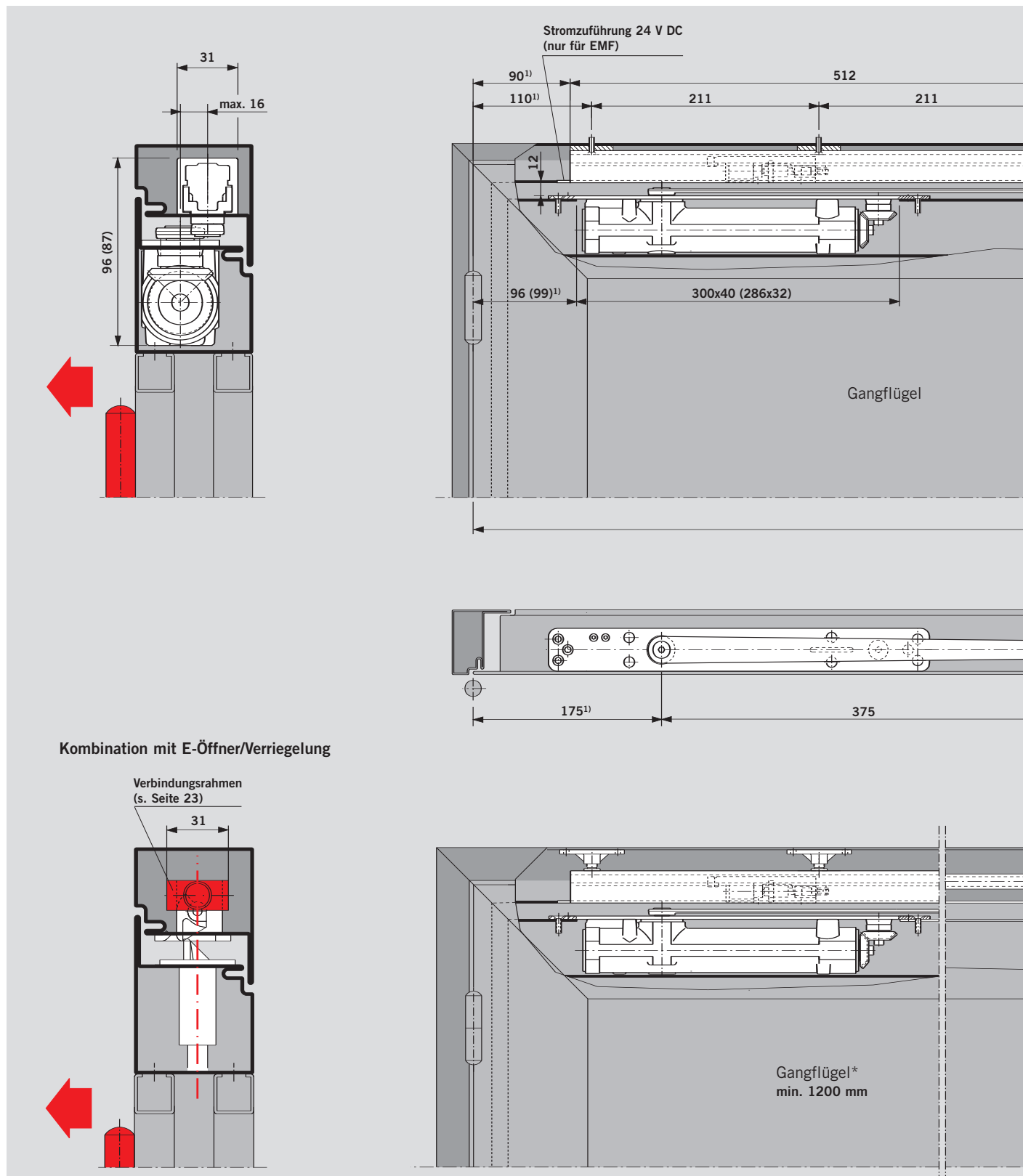
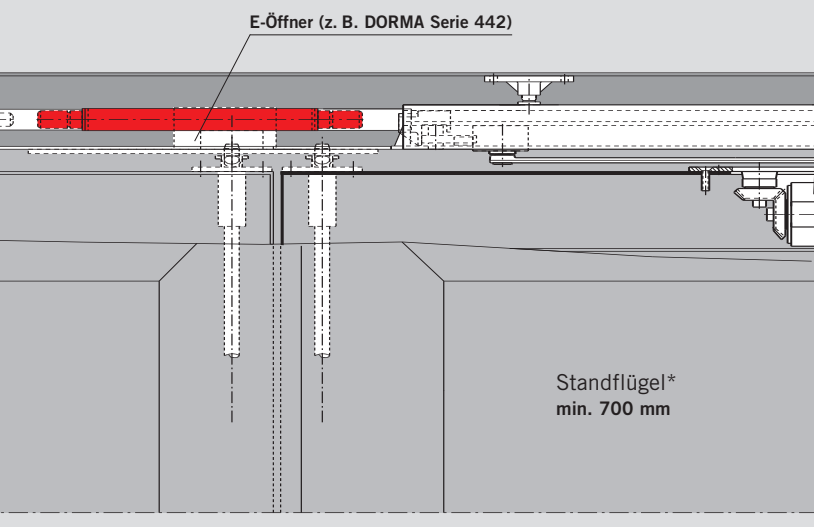
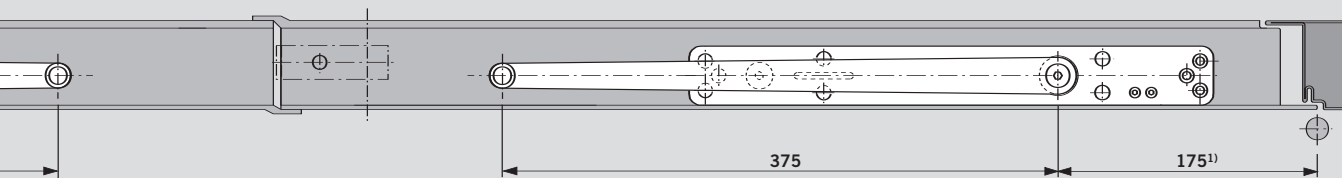
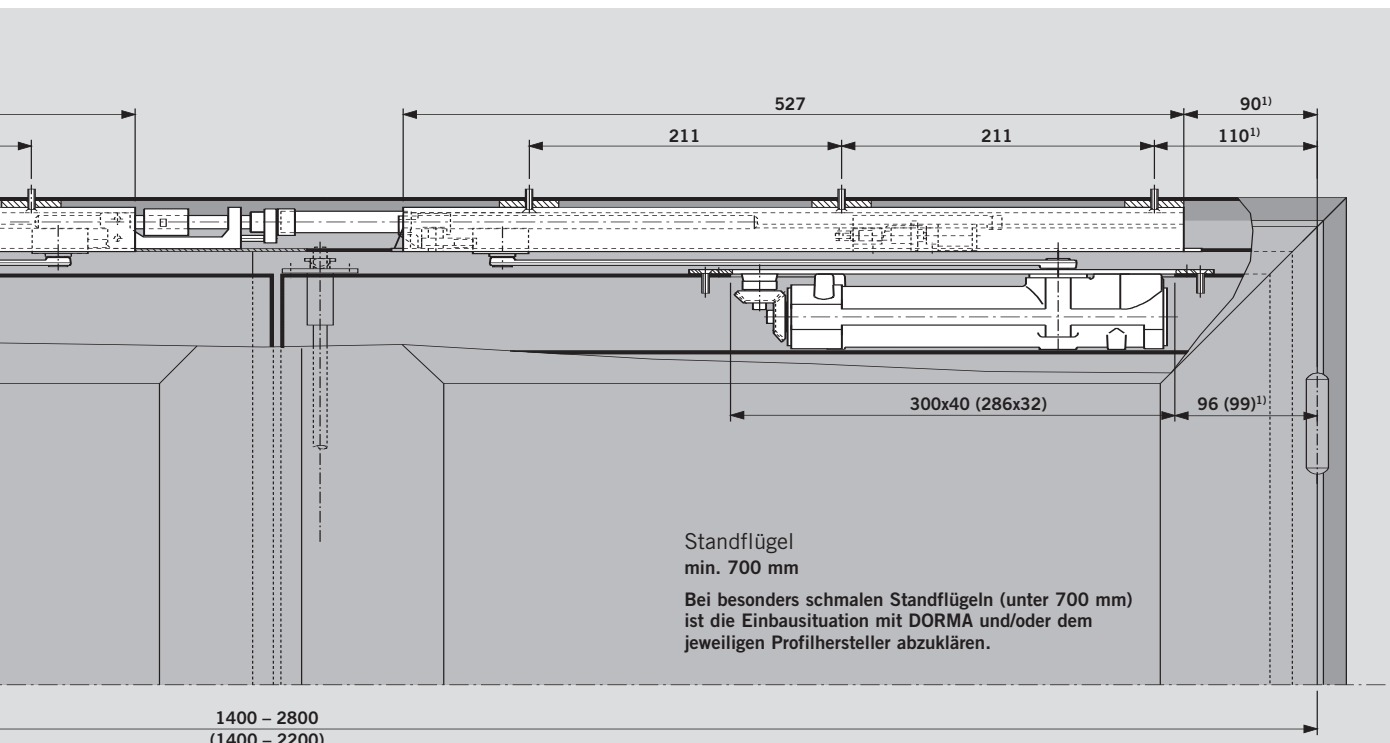

¹⁾ Profilkonstruktionen mit Eckwinkel

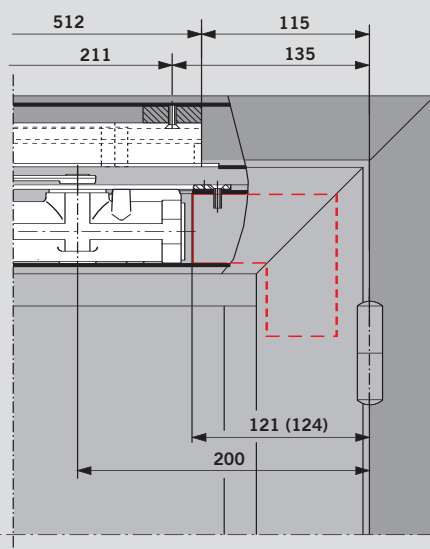

F Bei der Montage in Feuer- und Rauchschutztüren ist die Mitnehmerklappe DORMA MK 397 zu verwenden.

Die Rauchmeldezentrale DORMA RMZ und der Rauchmelder DORMA RM ergänzen in idealer Weise das bewährte, praxisgerechte DORMA ITS 96-System für den vorbeugenden Brandschutz. Sie sind nach den neuesten Richtlinien des

Deutschen Instituts für Bautechnik konzipiert und bieten die Gewähr für ein optimales Zusammenwirken aller Einrichtungen zum Feststellen von Feuer- und Rauchschutztüren unter den verschiedensten Bedingungen.

DORMA RMZ

Die Rauchmeldezentrale DORMA RMZ versorgt angeschlossene Feststellvorrichtungen mit 24 V Gleichstrom und schaltet diese im Alarmfall oder bei Stromausfall stromlos (Auslösung). Die Rückstellung erfolgt automatisch, kann

aber auf Hand-Reset umgestellt werden. Anschlussmöglichkeiten für weitere Melder sowie für eine externe Handauslösung und ein potenzialfreier Wechselkontakt stehen ebenfalls zur Verfügung.

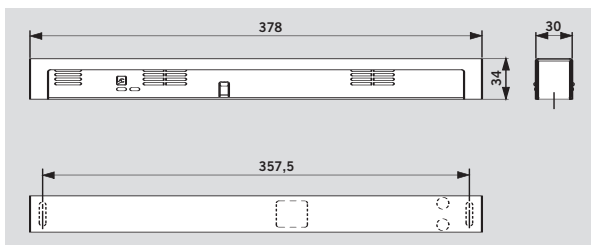

DORMA RM

Der Rauchmelder DORMA RM ist als Rauchschalter ausgelegt und schaltet im Alarmfall oder bei Stromausfall potenzialfreien Wechselkontakt. Als Zusatzmelder für DORMA RMZ einsetzbar.

Anschlussmöglichkeiten für weitere Melder sowie für eine externe Handauslösung und ein potenzialfreier Wechselkontakt stehen ebenfalls zur Verfügung.

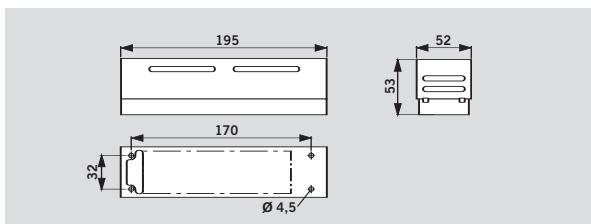

Daten und Merkmale		RMZ	RM
Funktionen	Rauchmelder Auslösevorrichtung Energieversorgung	● ● ●	● ● –
Raucherkennung	Streulichtprinzip (optisch)	●	●
Montage	Sturzmontage Deckenmontage	● –	– ●
Anschluss weiterer Melder	2-Draht-Technik Rauchschalter	– ●	● ●
Gesamtanschlussleistung (max.) für Feststellvorrichtung und weitere Melder in W		9,8	Netzteilabhängig
Leistungsaufnahme interner Melder in W		1,2	0,6
LED Anzeigen	Alarm Betrieb Wartung Verschmutzung	● ● ● ●	● ● – –
Eingangsspannung		230 V AC ± 10 %	24 V DC +15%, -10%
Ausgangsspannung		24 V DC	24 V DC
Betriebsspannung Melder		24 V DC +15%, -10%	24 V DC
Eingangsstrom (max.) bei externem Netzteil in A		–	2
Stromaufnahme (max.) in mA		75	25
Potenzialfreier Wechselkontakt	Kleinspannung (SELV)	24 V AC	24 V AC
Rückstellung	automatisch umstellbar auf Hand-Reset	● ●	● ●
Funktionskontrolle	Rauchgas Prüföffnung	● –	● ●
Anschlussklemmen für externe Handauslösung		●	●
Schutzart		IP 30	IP 20
Umgebungstemperatur in °C		–20, +40	–20, +50
Gewicht in kg		0,25	0,40
Abmessungen in mm	Länge Bautiefe Höhe	379 34 30	195 52 53

● ja – nein

Ausschreibungstexte

RMZ

Rauchmeldezentrale im Contur Design, mit Betriebs- und Wartungsanzeige, integriertem Netzteil und optischem Rauchmelder für Sturzmontage. Zur Ansteuerung von DORMA Feststellvorrichtungen. Anschlussmöglichkeit für weitere Melder, externe Handauslösung und potenzialfreier Alarmkontakt. Umstellbar auf Hand-Reset. Einteilige Verkleidung, Bauhöhe 30 mm. Anschlussspannung 230 V AC Betriebsspannung 24 V DC.

Allgemein bauaufsichtlich zugelassen vom DIBt, Berlin, als Feststellanlage. Abnahmeprüfung vorgeschrieben.

Farbe

silberfarbig
 weiß vgl. RAL 9010 9016
 Edelstahl-Design
 Messing poliert
 Sonderfarbe (vgl. RAL ...)

 DORMA RMZ

RM

Universeller, richtungsunabhängiger optischer Rauchmelder, 24 V DC, für Sturz- und Deckenmontage. Als Rauchschalter und Überwachungseinrichtung für Feststellanlagen verwendbar. Anschlussmöglichkeit für externe Handauslösung und potenzialfreier Alarmkontakt. Allgemein bauaufsichtlich zugelassen vom DIBt, Berlin, als Feststellanlage und geprüft vom VdS, Köln, nach EN 54, Teil 7; Abnahmeprüfung vorgeschrieben.

Farbe

silberfarbig
 weiß vgl. RAL 9010 9016
 Edelstahl-Design
 Messing poliert
 Sonderfarbe (vgl. RAL ...)

 DORMA RM

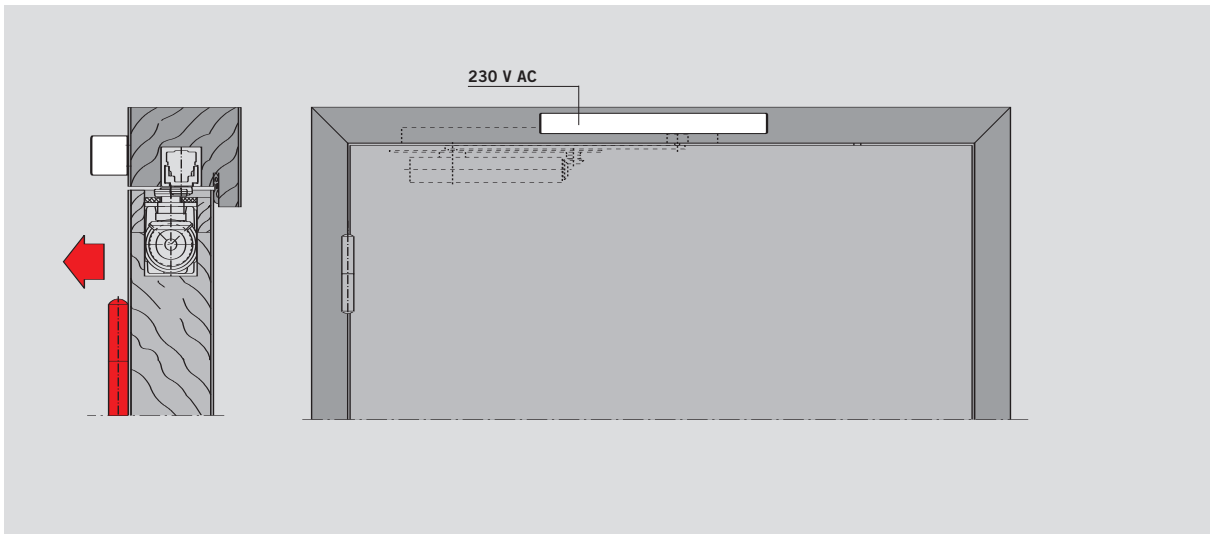

Rauchmeldezentrale RMZ auf der Bandseite in Verbindung mit ITS 96 EMF
 Beispiel: DIN-L-Tür, DIN-R-Tür spiegelbildlich

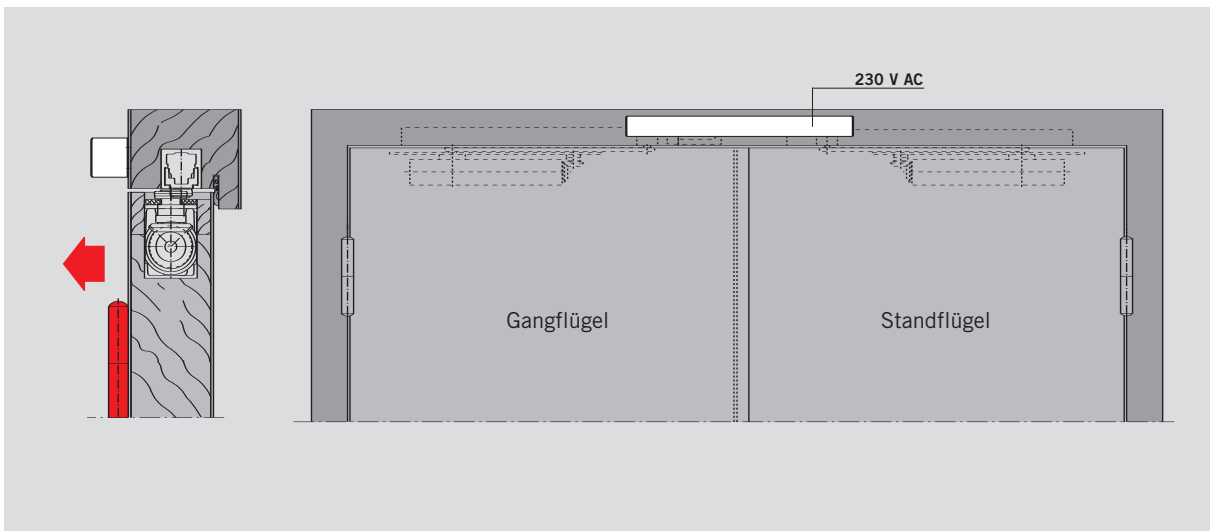

Rauchmeldezentrale RMZ auf der Bandseite in Verbindung mit ITS 96 GSR-EMF
 Beispiel: DIN-L-Tür, DIN-R-Tür spiegelbildlich

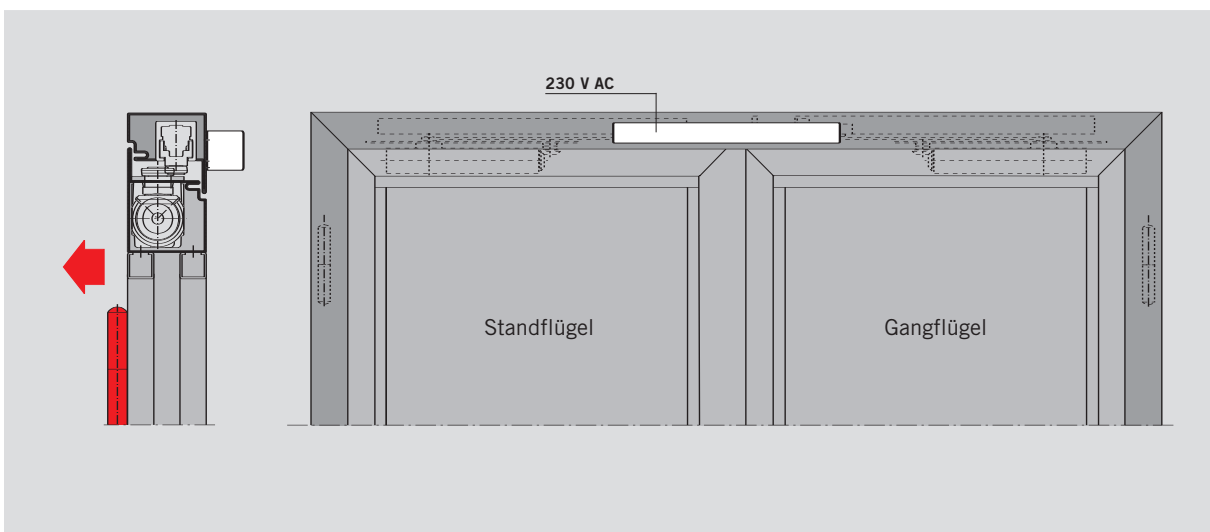

Rauchmeldezentrale RMZ auf der Bandgegenseite in Verbindung mit ITS 96 GSR-EMF
 Beispiel: DIN-L-Tür, DIN-R-Tür spiegelbildlich

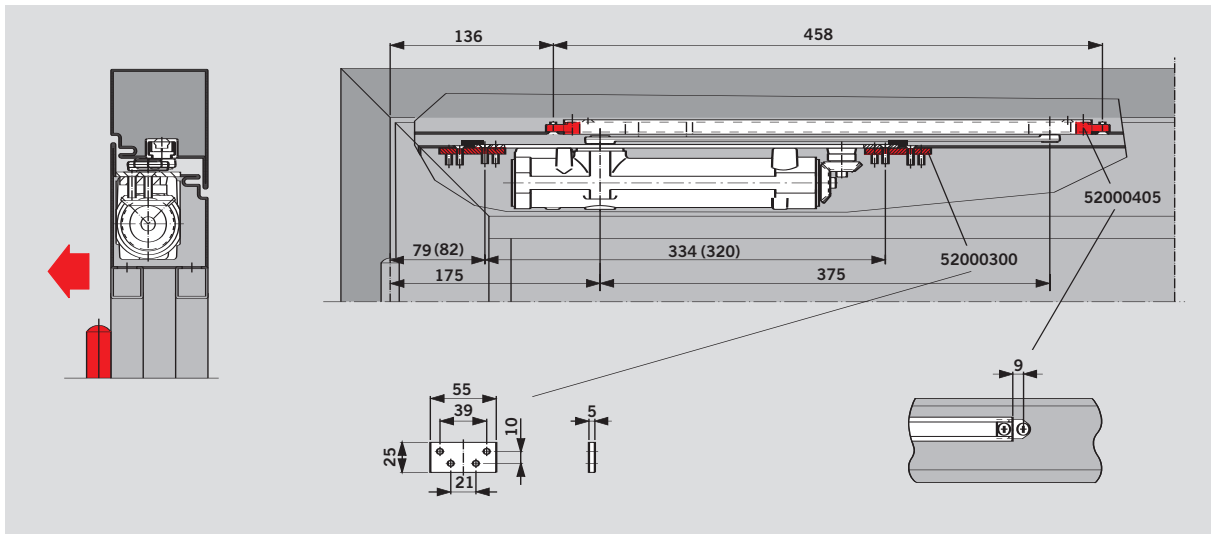

Befestigungselemente für **G 96 N20** und Befestigungsplatte für ITS 96
 Beispiel: DIN-L-Tür, DIN-R-Tür spiegelbildlich

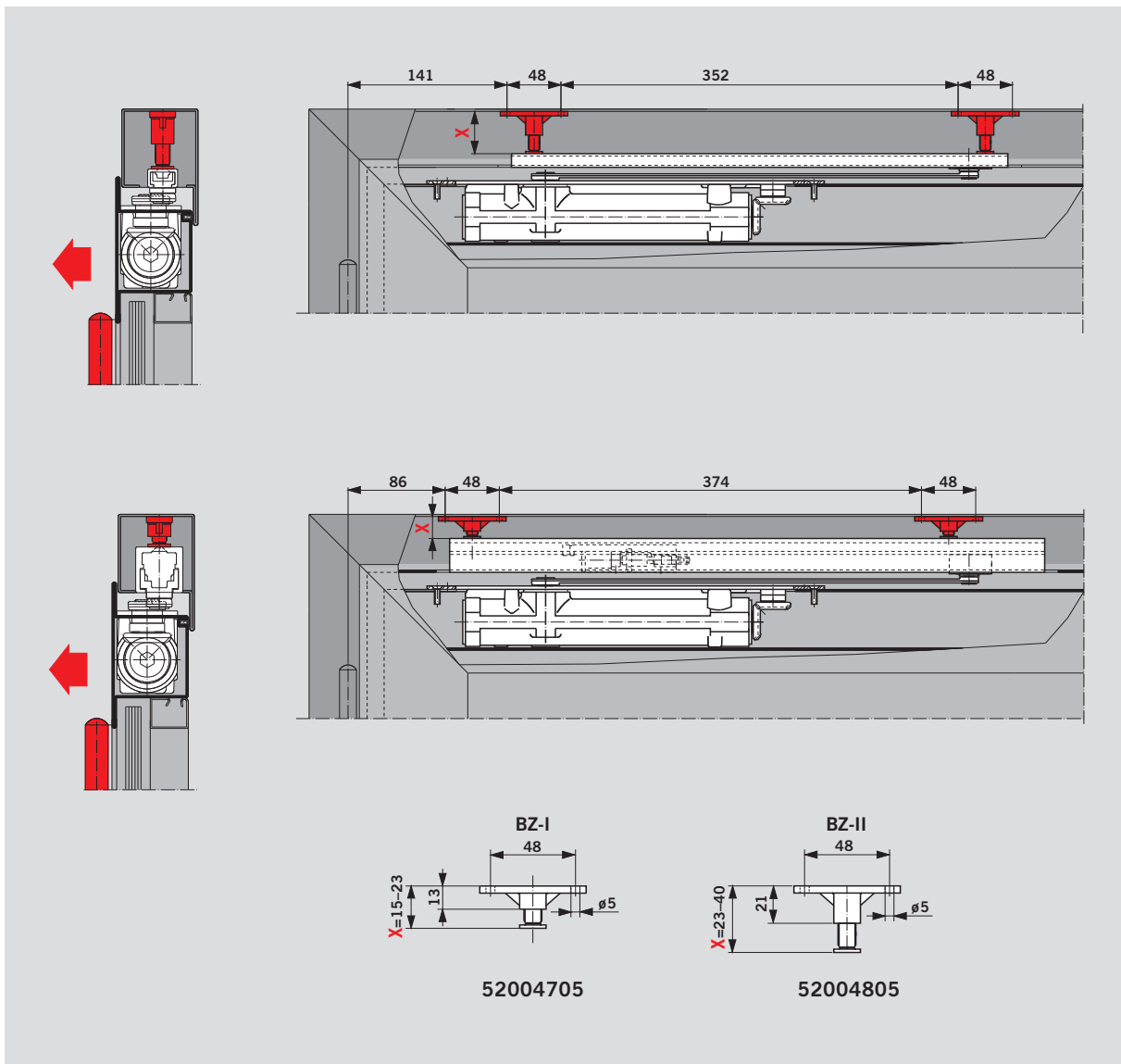

Befestigungselemente zur Höhenanpassung für **G 96 N20, EMF, GSR**
 Beispiel: DIN-L-Tür, DIN-R-Tür spiegelbildlich

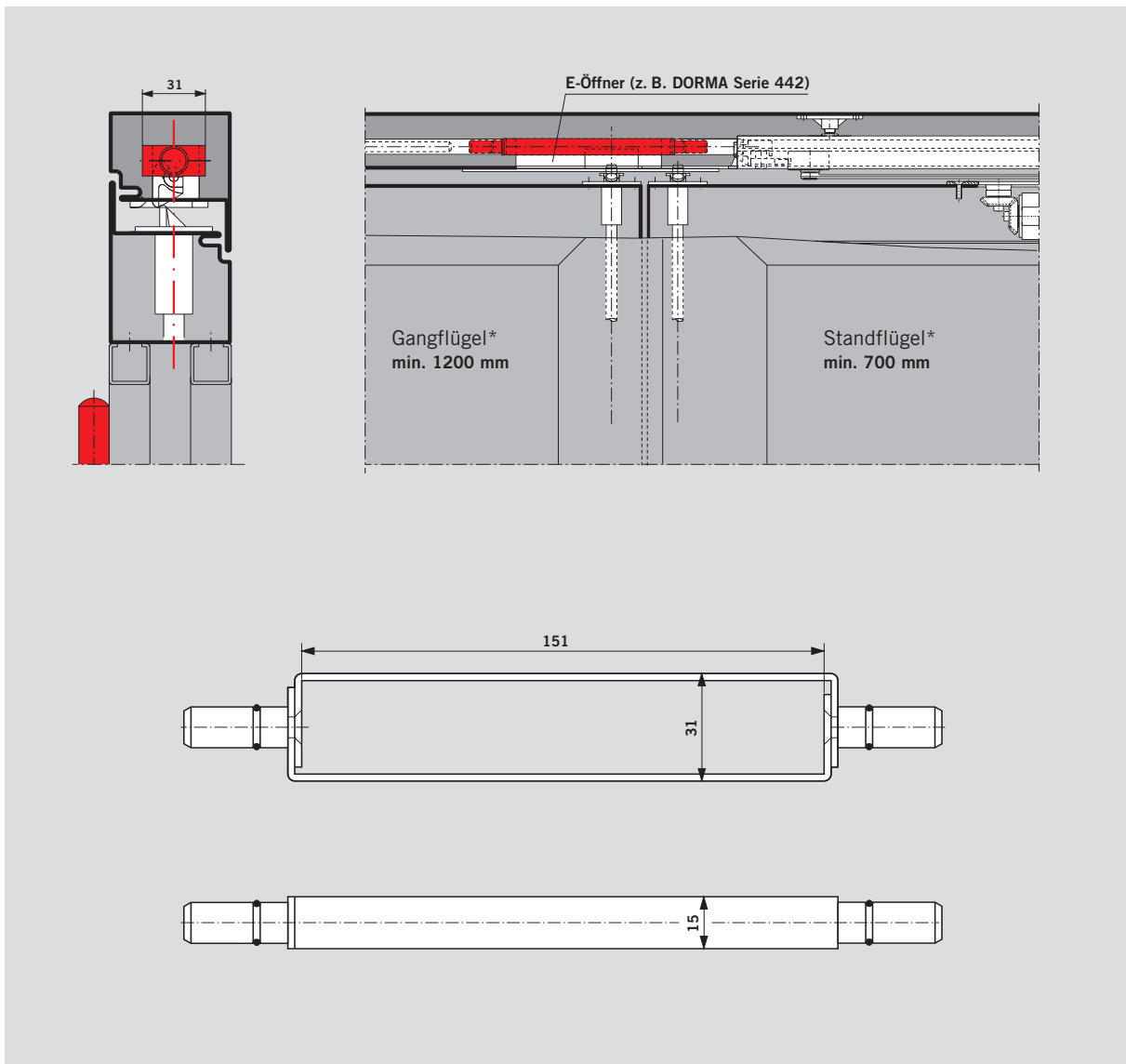

Verbindungsrahmen für **G 96 GSR** für die Verwendung an Türen mit E-Öffner bzw. oberer Türverriegelung.
(siehe Seite 18)

*Türbreite mindestens 1900 mm

Sollen Schließfolgeregler DORMA G 96 GSR unabhängig von Türschließern ITS 96 arbeiten, z. B. in Verbindung mit dem automatischen Drehflügelantrieb ED 200, wird die erforderliche Verbindung zwischen Schließfolgeregler und Türblatt über das GSR-Drehlager hergestellt.

Ausschreibungstexte

Drehlager für schließerunabhängige Schließfolge-
regelung mit den Schließ-
folgereglern DORMA
G 96 GSR.

Fabrikat

DORMA ITS GSR Drehlager

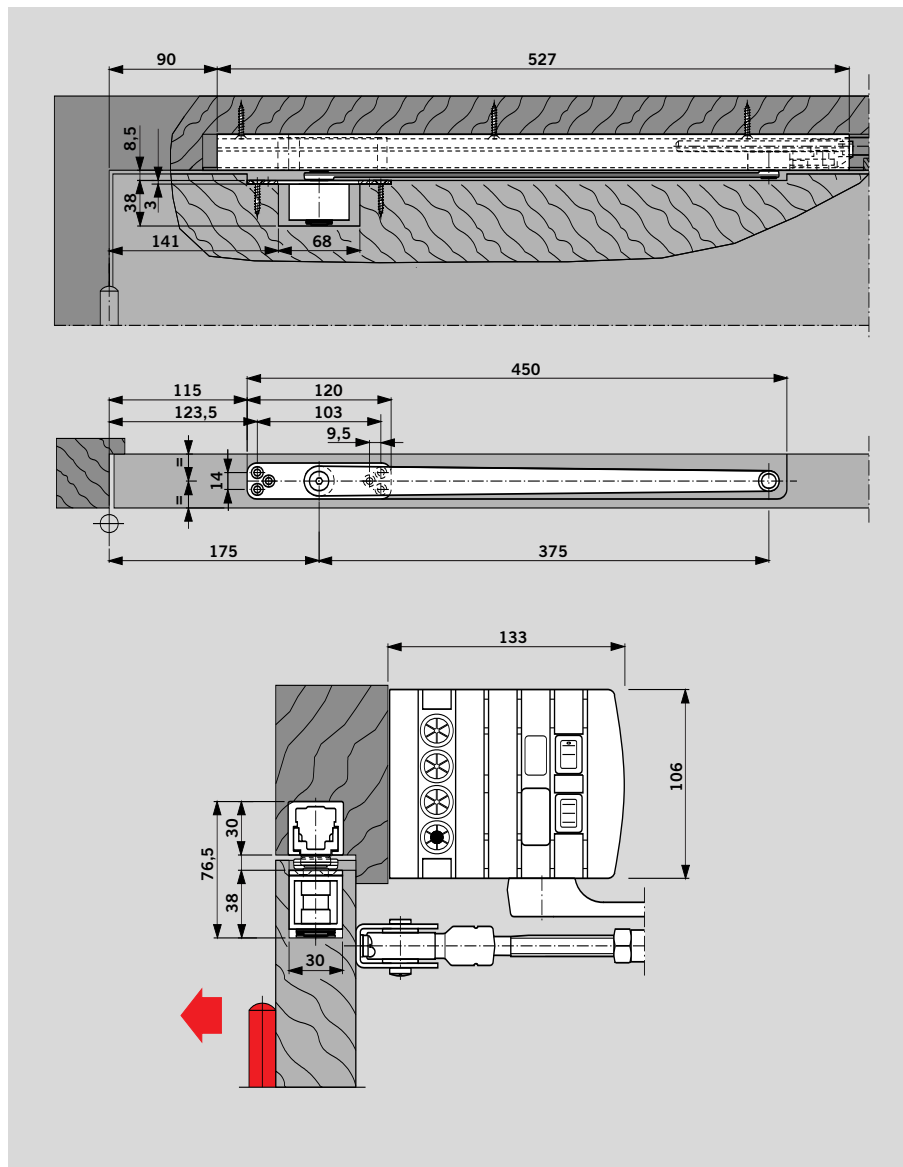

Das Drehlager kann in Verbindung mit der Gleitschiene G 96 N20 auch als **Öffnungsbegrenzung** eingesetzt werden.

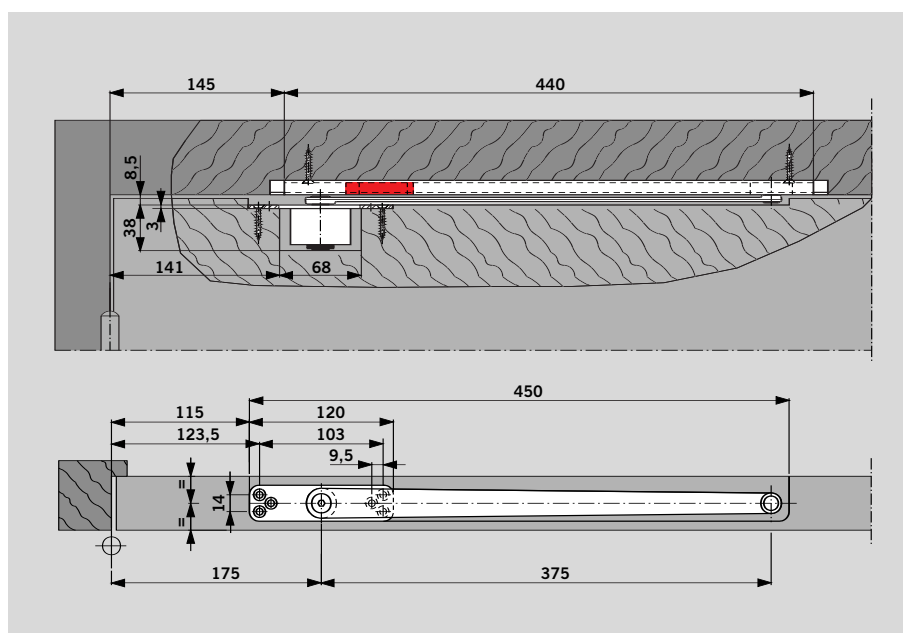

Die Verwendung von Feststellanlagen unterliegt aufgrund der amtlichen Zulassungsbestimmungen besonderen Vorschriften. Sie beziehen sich insbesondere auf die Abnahme, die laufende Überwachung und die Wartung.

Die unten stehenden Hinweise sollen im Sinne der amtlichen Vorschriften alle Beteiligten über die wichtigsten Maßnahmen beim Betrieb von Feststellanlagen informieren.

Weitere Einzelheiten sind in folgenden Unterlagen beschrieben:

- Richtlinien für Feststellanlagen des Deutschen Instituts für Bautechnik, Berlin
- allgemein bauaufsichtliche Zulassung der jeweiligen Feststellanlage
- DIN EN 1155

1. Allgemeines

1.1 Bei Abschlüssen, die durch Feststellanlagen offengehalten werden, muss der für den Schließvorgang erforderliche Bereich ständig freigehalten werden.

Dieser Bereich muss durch Beschriftung, Fußbodenmarkierungen o. ä. deutlich gekennzeichnet sein. Gegebenenfalls ist durch konstruktive Maßnahmen sicherzustellen, dass Leitun-

gen, Lagergüter oder Bauteile (z. B. Unterdecken oder deren Bestandteile) nicht in den freizuhaltenden Bereich hineinfallen können.

1.2 So weit möglich, sollten für Feststellanlagen Rauchmelder verwendet werden. Für Feststellanlagen für Abschlüsse in Rettungswegen müssen Rauchmelder verwendet werden.

1.3 Jede Feststellvorrichtung muss auch von Hand ausgelöst werden können, ohne dass die Funktionsbereitschaft der Auslösevorrichtung beeinträchtigt wird.

Bei Türschließern mit elektromagnetischer Feststellung kann diese durch geringen Druck auf das Türblatt aufgehoben werden. Werden Haftmagnete oder Freilauftürschließer verwendet, er-

folgt die Auslösung über einen Taster.

Der hierfür verwendete Handauslöser muss rot sein und die Aufschrift „Tür schließen“ tragen.

Der Taster muss sich in unmittelbarer Nähe des Abschlusses befinden und darf durch den festgestellten Abschluss nicht verdeckt sein.

2. Abnahmeprüfung

2.1 Nach dem betriebsfertigen Einbau am Verwendungsort ist die einwandfreie Funktion und vorschriftsmäßige Installation durch eine Abnahmeprüfung festzustellen. Die Abnahmeprüfung darf nur von Fachkräften der Hersteller von

Überwachungseinrichtungen und/oder Feststellvorrichtungen, von diesen autorisierten Fachkräften oder einer dafür benannten Prüfstelle durchgeführt werden.

2.2 Nach erfolgter Abnahmeprüfung ist in unmittelbarer

Nähe des Abschlusses an der Wand ein Zulassungsschild (105 x 52 mm) mit der Aufschrift:

Feststellanlage
Abnahme durch
(Firmenzeichen sowie Monat und Jahr der Abnahme) dauerhaft anzubringen.

2.3 Dem Betreiber ist über die erfolgreiche Abnahmeprüfung eine Bescheinigung auszustellen. Sie ist vom Betreiber aufzubewahren.





3. Periodische Überwachung



3.1 Die Feststellanlage muss vom Betreiber ständig betriebsbereit gehalten und mindestens einmal monatlich auf ihre einwandfreie Funktion überprüft werden.

3.2 Außerdem ist der Betreiber verpflichtet, mindestens einmal jährlich eine Prüfung auf ordnungsgemäßes und störungsfreies Zusammenwirken aller Geräte sowie eine Wartung vorzunehmen oder vorneh-



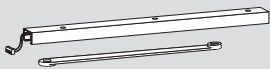
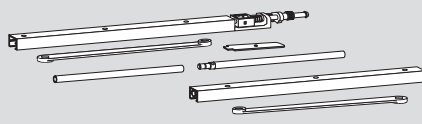
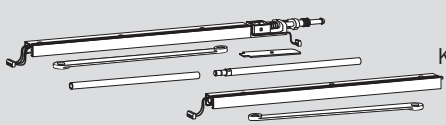
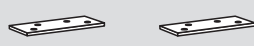



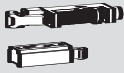

men zu lassen, sofern nicht im Zulassungsbescheid eine kürzere Frist angegeben ist. Diese Prüfung und Wartung darf nur von einem Fachmann oder einer dafür ausgebildeten Person durchgeführt werden.

3.3 Umfang, Ergebnis und Zeitpunkt der periodischen Überwachung sind aufzuzeichnen. Diese Aufzeichnungen sind vom Betreiber aufzubewahren.

	ITS 96	ITS 96 mit 4 mm verlängerter Achse	ITS 96 mit 8 mm verlängerter Achse
	 EN 2 – 4 ■ 52400150 EN 3 – 6 ■ 52250150	 EN 2 – 4 ■ 52410150 EN 3 – 6 ■ 52260150	 EN 2 – 4 ■ 52420150 EN 3 – 6 ■ 52270150
Ausschreibungstext/Produktbeschreibung siehe Seite	4	4	4
G 96 N20  L □ 52003701 K8/K12 R □ 52003801	8		
G 96 EMF  L □ 52001501 K8/K12 R □ 52001601	10		
G 96 GSR  □ 52001801 K8/K12 260 ¹⁾ □ 52004001	12	2x ■	2x ■
G 96 GSR-EMF  □ 52001701 K8/K12 260 ¹⁾ □ 52004201	14	2x ■	2x ■
Befestigungsplatte für ITS 96  52000300	22	#	#

- = Schließer separat
- = Gleitschiene separat
- # = Zubehör
- L =  DIN-Links
- R =  DIN-Rechts

¹⁾ GSR-Ausführung für Standflügel von 540–700 mm (Standflügel-Gleitschiene gekürzt, Hebel 260 mm)

RF-Einheit für G 96 N20	RF-Einheit für G 96 GSR Standflügel	Befestigungselemente BZ I für Profiltüren	Befestigungselemente BZ II für Profiltüren	Befestigungselemente für G 96 N20 an Profiltüren	Verbindungsrahmen für G 96 GSR	Drehlager	Mitnehmerklappe MK 397
							
K8/K12 52005600	K8/K12 52003500	52004705	52004805	52000405	52004400	52003400 ¹⁾	470029xx ²⁾
8	-	22	22	22	23	24	
#		#	#	#		#	
#		#	#	#		#	
		#	#				
		#	#				
	#	#	#		#	#	#
	#	#	#		#	#	#
		#	#		#		#
		#	#		#		#

Rauchmelde-System

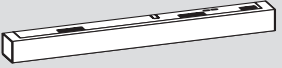
RMZ
64800xx 

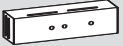
RM
648200xx 

Farbe **xx**

silberfarbig	01	NIRO-Design	04
weiß (RAL 9016)	11	Messing poliert	05
weiß (RAL 9010)	10		
Sonderfarbe	09		

Ausschreibungstext/Produktbeschreibung siehe Seite 20

¹⁾ Drehlager mit 4 mm und 8 mm verlängerter Achse auf Anfrage

²⁾ MK 397 Farbe xx
 verzinkt 00
 Sonderfarbe 30

Division Türtechnik weltweit

Central Europe

DORMA GmbH + Co. KG
Breckerfelder Str. 42-48
D-58256 Ennepetal
Tel. +49 2333 793-0
Fax +49 2333 793-495

Australia

DORMA Door Controls Pty. Ltd.
46-52, Abbott Road
Hallam/Victoria 3803
Australia
Tel. +61 3979 63555
Fax +61 3979 63955

China/Hong Kong

DORMA Door Controls
(Suzhou) Co. Ltd.
No. 9, Hong Feng Road
Suzhou Singapore Industrial Park
Suzhou, 215021
P.R. of China
Tel. +86 512 67612481
Fax +86 512 67614582

DORMA Door Controls Pte. Ltd.
Room 701, Technology Plaza
651 King's Road
North Point
Hong Kong
Tel. +852 25034632
Fax +852 28875370

Emerging Markets

DORMA GmbH + Co. KG
Breckerfelder Str. 42-48
D-58256 Ennepetal
Tel. +49 2333 793-0
Fax +49 2333 793-495

DORMA Door Controls (Pty.) Ltd.

Kings Court
4A Mineral Crescent
ZA-2000 Crown/Gauteng
South Africa
Tel. +27 11 8300280
Fax +27 11 8300291

Far East

DORMA Far East Pte. Ltd.
No. 31 Gul Lane
Singapore 629425
Tel. +65 6268 7633
Fax +65 6265 7995

France

DORMA France S.A.S.
Europarc
42, rue Eugène Dupuis
F-94046 Créteil
Tel. +33 1 41942400
Fax +33 1 41942401

Gulf

DORMA Gulf Door Controls FZE
Jebel Ali Free Zone South
Plot No. S 20135
Road No. SW 301 G
P.O. Box 17268
Dubai – United Arab Emirates
Tel. +971 4 8020400
Fax +971 4 8869100/8869101

North America

DORMA Architectural Hardware
DORMA Drive, Drawer AC
Reamstown, PA 17567-0411
Tel. +1 800 5238483
Fax +1 800 2749724

Scanbalt

DORMA Danmark A/S
Sindalvej 6-8
DK-2610 Rødovre
Tel. +45 44 543000
Fax +45 44 543001

South America

DORMA Sistemas de Controles
para Portas Ltda.
Av. Piracema, 1400
Centro Empresarial Tambore
CEP 06400-933 Barueri/
São Paulo, Brasil
Tel. +55 11 46899280
Fax +55 11 46899215

South-East Europe

DORMA AUSTRIA GmbH
Pebering Strass 22
A-5301 Eugendorf
Tel. +43 6225 284880
Fax +43 6225 28491

South Europe

DORMA Italiana S.r.l.
Via. Canova 44/46
I-20035 Lissone (MI)
Tel. +39 039 244031
Fax +39 039 24403310
DORMA Ibérica, S.A.
Camino San Martin de la Vega, 4
E-28500 Arganda del Rey
(Madrid)
Tel. +34 91 8757850
Fax +34 91 8757881

UK/Ireland

DORMA UK Ltd.
Wilbury Way
Hitchin
GB-Hertfordshire SG4 0AB
Great Britain
Tel. +44 1462 477600
Fax +44 1462 477601

www.dorma.com

Türtechnik

Automatic

Glasbeschlagtechnik

Sicherungstechnik/
Zeit- und Zutritts-
kontrolle (STA)

Raumtrennsysteme



4 021 226 127 99 15